



## ABUCompact

---

Informations produits/Caractéristiques techniques

**MORRIS**  
AFRICA'S LIFTING LEGEND

**ABUS**  
SYSTÈMES DE PONTS

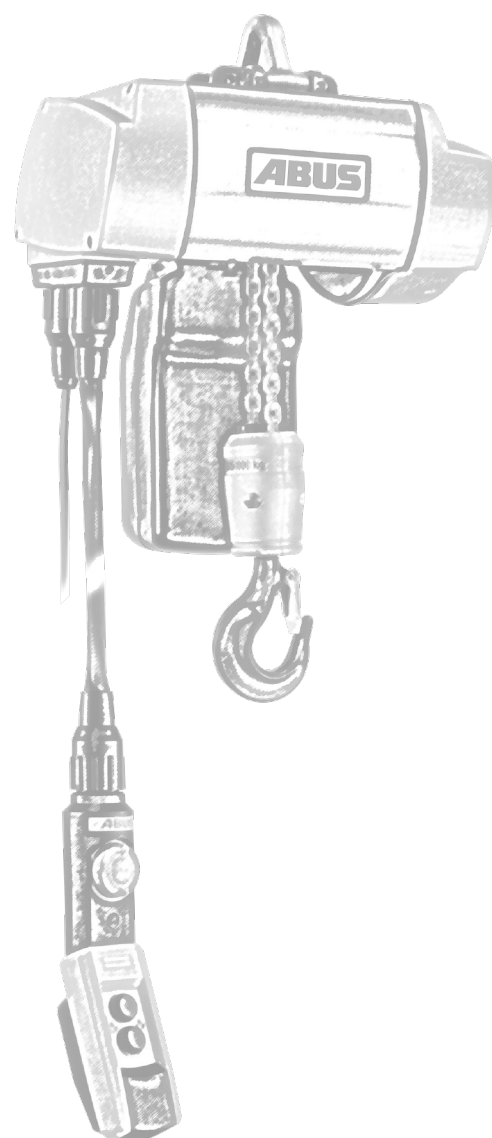
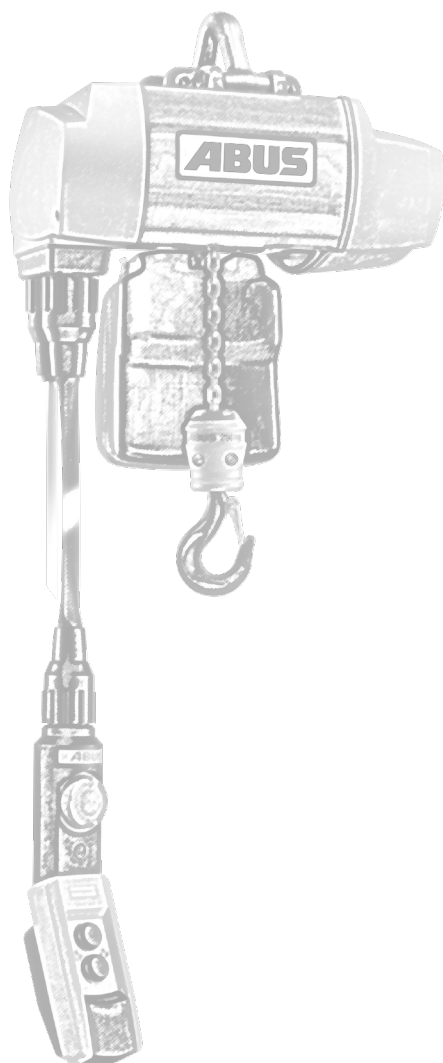
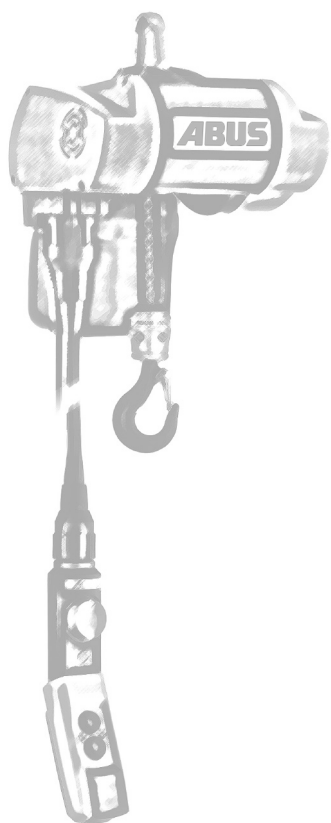

Encombrement  
ABUCompact GMC, GM2 et GM4

Veuillez déplier la page

## ABUCompact GMC, GM2 et GM4

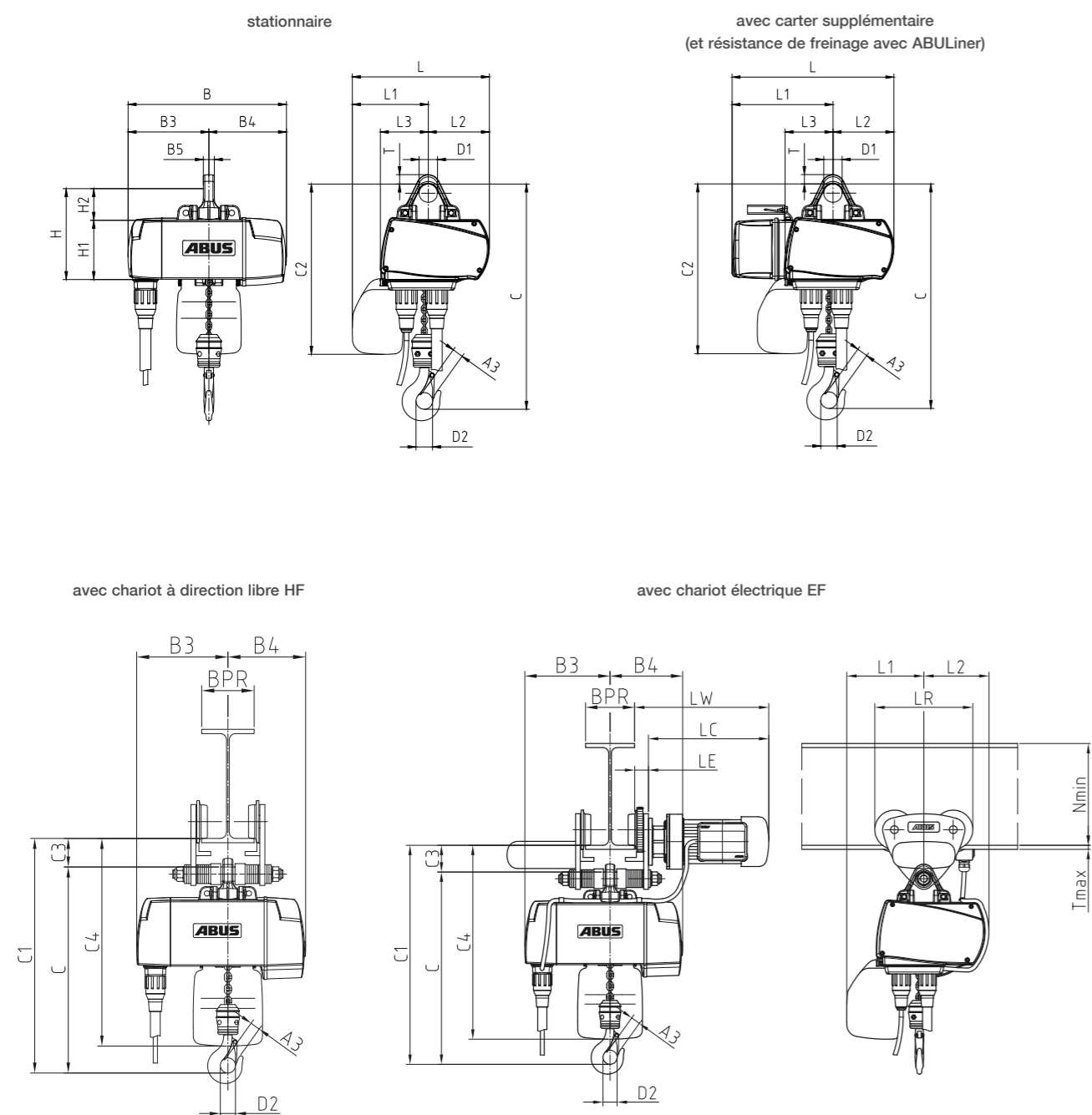

## de l'équipement standard de série

Une nouvelle esthétique, un nouveau design et un concept technique convaincant, telles sont les caractéristiques des palans à chaîne de la nouvelle génération ABUCompact ABUS. Grâce au 400 V triphasé, ces quatre types disposent de la puissance suffisante pour soulever, fiablement, des charges de 80 à 4000 kg. La conception modulaire du moteur et du réducteur se traduit, en pratique, par une plate-forme autorisant de nombreuses variantes, avec des vitesses de levage, jusqu'à 20 m/mn ou des classifications FEM jusqu'à 4m. Le tout à des prix compétitifs.

Veuillez consulter le tableau de sélection à la page 8 présentant le programme des palans à chaîne ABUS. Ne manquez pas aussi de profiter des avantages supplémentaires offerts par les options.

Cette série ABUCompact est complétée par le petit GMC, palan à chaîne idéal pour une utilisation flexible, lorsqu'il s'agit de soulever de petites charges, grâce à une vitesse en continu pour 100 ou 200 kg et une livraison permettant la connexion immédiate à une prise de 230 V monophasé.



### ABUCompact GMC

Fourniture: Palan électrique à chaîne avec boîte à boutons et câble de boîte à boutons, prêt à la connexion, avec bac à chaîne, chaîne rentrée et env. 3 m de câble avec connecteur réseau.

- Carter moteur avec revêtement en poudre couleur RAL 5017 (bleu trafic)
- Anneau de suspension démontable et rabattable
- Tension de service monophasé 230 V / 50 Hz
- Mode de protection IP21, classe d'isolation F
- Commande par Boîte à boutons pendante avec Arrêt d'urgence, mode de protection IP65
- Vitesse de levage réglable en continu
- Commande électronique
- Protection contre la surcharge par un limiteur de couple à friction à réglage fixe
- Chaîne en acier rond zingué, à haute résistance, avec bac à chaîne
- Course du crochet 3000 mm
- Câble boîte à boutons, en fonction de la course du crochet
- Connectique débrochable



### ABUCompact GM2 à GM8

Fourniture: Palan électrique à chaîne avec boîte à boutons et câble de boîte à boutons, prêt à la connexion, avec bac à chaîne, et connecteur pour la connexion au réseau.

- Carter moteur avec revêtement couleur RAL 5017 (bleu trafic)
- Anneau de suspension démontable et rabattable
- Tension de service triphasée (courant triphasé) 380 – 415 V / 50 Hz
- Mode de protection IP55, classe d'isolation F
- Commande par Boîte à boutons pendante avec Arrêt d'urgence, mode de protection IP65
- Commande directe pour les modèles GM2 / GM4 et GM6
- Commande 48 V par semi-conducteurs sur le modèle GM8
- Connecteurs brochables et verrouillables
- 2 vitesses de levage (grande vitesse/petite vitesse - GV/PV)
- Protection contre la surcharge par un limiteur de couple à friction réglable de l'extérieur
- Chaîne en acier profilé zingué, à haute résistance, avec bac à chaîne
- Course du crochet 3000 mm
- Câble boîte à boutons, en fonction de la course du crochet

## Où se trouve...

Page 3	Encombrement des palans électriques à chaîne ABUCompact GMC, GM2 et GM4
Page 4	Description de l'équipement standard de série
Page 5	Table des matières
Page 6 + 7	Quelques informations utiles relatives à la technique des ABUCompact GM2 à GM8
Page 8 + 9	Options – Les "PLUS" pour un investissement sans regrets
	Chariots ABUS
Page 10	Détermination du groupe F.E.M.
Page 11	Tableaux de sélection - Désignation du Type
Page 12 - 14	Palans électriques à chaîne ABUCompact GM2 à GM8 + GMC
Page 15	Course de crochet / câble boîte à boutons plus longs
Page 16 - 17	Options
Page 18	Butées réglables ABUS
	Bras entraîneur ABUS
Page 19	Guirlande ABUS comme alimentation en courant
Page 20	Guirlande ABUS, avec commande mobile
Page 21	Gaine multiconducteurs de sécurité ABUS comme alimentation en courant
Page 22 - 28	Dimensions et Poids
	Palans électriques à chaîne ABUCompact GM2 à GM8
	Palans électriques à chaîne ABUCompact GMC
	Chariots à direction libre HF ABUS
	Chariots électriques EF ABUS
	Crochet de suspension / crochet de sécurité pour palans à chaîne électriques ABUS
Page 29	Protection anti-collision pour chariots ABUS HF/EF
Page 30	Encombrement des palans électriques à chaîne ABUCompact GM6 et GM8

Sous réserve de modification de prix et technique.

# Quelques informations utiles

relatives à la technique des ABUCompact GM2 à GM8



## Règles de construction et de sécurité

Respect des directives CE et des normes harmonisées en vigueur qui s'y rapportent.



### Moteur et réducteur

Moteur et réducteur de conception modulaire, pour garantir des possibilités de combinaisons très souples. Objectif: obtenir la vitesse de levage souhaitée. Moteur avec induit à cage d'écureuil robuste, avec un enroulement à 2 et 8 pôles. Réducteur: unité encapsulée en soi, permettant un gain de temps lors du montage et de la maintenance. Le réducteur à train droit, graissé à vie, est caractérisé par une denture hélicoïdale intégrale et des roulements, pour garantir un fonctionnement silencieux.



### Frein de sécurité intégré

Le frein à disque à courant continu doté de garnitures sans amiante est caractérisé par une longévité importante (10<sup>6</sup> cycles de freinage jusqu'au premier réglage). Le frein à double réglage a une faible inertie.



### Entraînement de la chaîne

L'entraînement de la chaîne est formé d'une noix à haute précision, entièrement encapsulée par le guidage. La noix et le guidage de la chaîne, conçus comme unité modulaire, autorisent un remplacement simple et rapide, sans devoir ouvrir le carter du palan, c'est un gain de temps.



### Anneau de suspension

Fixation et décrochage des plus simples et des plus rapides, grâce à cet anneau de suspension démontable et rabattable. L'anneau de suspension garantit une orientation fixe du palan. Dans le cas des versions GM2 et GM4, il peut être monté dans deux positions (décalage de 90°). Sans cet anneau de suspension, une suspension fixe est possible dans l'installation. Les cotes de montage ainsi réduites, permettent de gagner de la hauteur.



### Limiteur de couple à friction

Une protection fiable contre la surcharge est offerte par le limiteur de couple à friction. Les garnitures spéciales, caractérisées par une usure minimale, permettent d'obtenir une fiabilité élevée sur toute la longévité. Le limiteur de couple est réglable facilement de l'extérieur, sans démontage.



### Ensemble crochet orientable (1 brin)

Logement orientable de l'ensemble crochet, formant une unité robuste et stable. Le mouvement et l'orientation générés par la main au crochet sont transmis à la charge.



### Connecteurs brochables

L'alimentation et l'unité de commande sont connectés de manière fiable et sans risque d'inversion grâce à nos connecteurs brochables et verrouillables. Les connexions internes sont réalisées, à l'aide de barrettes de connecteurs. Avantage: gain de temps et fiabilité, lors du montage et de la maintenance.



### Flexible de boîte à boutons

Le câble de commande renforcé, ne nécessite plus de câble-support complémentaire en acier pour soulager les efforts de traction. Ceux-ci sont absorbés par la structure tissée enduite spéciale. A l'intérieur, les fils restent entièrement mobiles, tout en étant efficacement protégés contre un endommagement mécanique.



### Chaîne en acier profilé

Cette chaîne en acier profilé zingué et galvanisé, à trempe spéciale, autorise une charge de 25 pour cent supérieure, par rapport à la chaîne en acier rond, pour des dimensions nominales identiques. La plus grande surface de contact entre les maillons de chaîne a une influence positive sur la durée de vie de celle-ci. En pratique, ceci se traduit par une sécurité supplémentaire et une augmentation de la longévité.

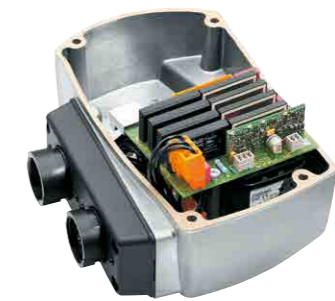

### Commande 48 V par semi-conducteurs

La commande électronique repose sur la technologie des semi-conducteurs, caractérisée par l'absence d'usure. On obtient ainsi un net gain de poids et de place, par rapport aux contacteurs mécaniques traditionnels (version standard pour GM8, en option pour GM2, GM4 et GM6).



### Commande par Boîte à boutons pendante

Commande au sol par boîte à boutons ergonomique ABUCommander, avec 2 boutons et un grand bouton coup de poing «Arrêt d'urgence». La connexion du câble se fait par un connecteur brochable et verrouillable (fermeture rapide à baïonnette).

### 2 vitesses de levage

En standard: 2 vitesses de levage, pour un levage rapide et un positionnement précis dans les rapports 1:4 pour GM2, GM4, GM6 et 1:6 pour GM8 (PV par rapport à GV).

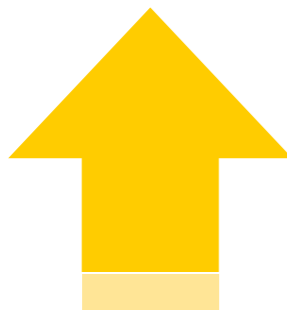

# Options

## Les «PLUS» pour un investissement sans regrets



### Compteur d'heures de service

Le compteur d'heures de service permet une détermination réelle du levage effectif. Les heures de service affichées peuvent être exploitées pour calculer la longévité restante du mécanisme dans le sens de la classification FEM 9.755. L'application d'un compteur d'heures de service se traduit, en général, par une durée d'exploitation autorisée réelle plus importante.



### Variateur de fréquences ABUliner levage/descente

Pour une manutention et un levage en continu et sans à-coups, notamment pour le transport de biens sensibles en verre, céramique, etc., ou de marchandises longues et encombrantes. Les palans à chaîne dotés de l'ABUliner permettent simultanément un positionnement de précision, dans le cadre des opérations de montage et d'assemblage complexes. Sécurité supplémentaire: l'option variateur de fréquences comprend un arrêt électronique du levage, avec deux points d'arrêt pouvant être librement sélectionnés. Ces points d'arrêt sont programmables par la boîte à boutons.



### Commutateur en croix pour fin de course électrique

Pré-déclenchement, pour passer à la vitesse de direction lente, avant d'atteindre les butées de fin de course en direction. Le mouvement de direction opposé est possible à la vitesse de direction lente, après avoir dépassé les points de commutation. Cette option n'est disponible qu'en combinaison avec une commande 48 V par semi-conducteurs ou contacteurs.

**Alternative:** pré-déclenchement, pour passer à la vitesse de direction lente, **avec arrêt suivant** du mouvement de direction, avant d'atteindre les butées de fin de course en direction. Le mouvement de direction dans le sens opposé est possible, à la vitesse de direction rapide, après avoir passé les points de commutation.

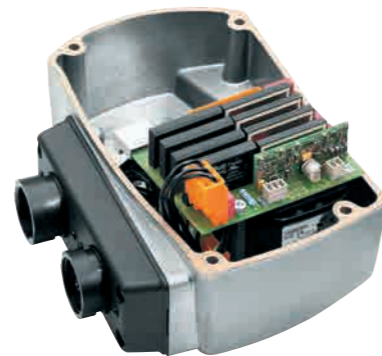

### Commande 48 V par semi-conducteurs pour Montée et Descente

La commande électronique est une application de la technologie moderne des semi-conducteurs, caractérisée par l'absence d'usure. Cette commande est intégrée dans le palan à chaîne, pour obtenir un net gain de place et de poids, par rapport aux contacteurs mécaniques conventionnels. La tension de commande s'élève à 48 V.

### Alternative: Commande 48 V par semi-conducteurs pour Levage et Direction

Commande électronique élargie, avec application de la technologie des semi-conducteurs pour la fonction direction électrique. Dans le cas de la version GM2, la commande est intégrée dans un carter supplémentaire monté sur le palan à chaîne.



### Sélecteur de fin de course électronique (2 positions)

Le sélecteur de fin de course électronique offre une sécurité supplémentaire, lors du service, grâce aux deux points d'arrêt pouvant être définis librement. Les points d'arrêt, pour la position maxi et la position mini du crochet, peuvent être programmés à l'aide de la touche d'apprentissage de la boîte à boutons. Lorsque le point d'arrêt en question est atteint, le levage ou la descente sont arrêtés dans ce sens. Cette option n'est disponible qu'en combinaison avec une commande 48 V par semi-conducteurs.

### Alternative: sélecteur de fin de course avec 2 positions intermédiaires supplémentaires

Agrandissement du sélecteur de fin de course électronique par intégration de deux points d'arrêt supplémentaires programmables, entre les points d'arrêt supérieur et inférieur. Ces points d'arrêt peuvent être accostés comme «position stop and go» et être dépassés ensuite.

### Prise supplémentaire au mécanisme

Le mécanisme de levage est doté d'une prise à 5 pôles (3/N/PE), pour connecter un appareil supplémentaire. Dans le circuit, la prise est en amont de l'arrêt d'urgence du pont, pour que l'alimentation en tension de l'appareil supplémentaire soit garantie, également après le déclenchement de l'arrêt d'urgence. Avec cette prise, on peut retirer, d'une manière très simple, l'appareil supplémentaire du mécanisme, pour le reconnecter, le cas échéant. En fonction de l'application, l'alimentation en courant vers le mécanisme devra être à 5 pôles. (Uniquement possible avec commande directe et avec Direction manuelle)

### Radiocommande Tiger G2

La Radiocommande de type Tiger G2 dispose d'une portée allant jusqu'à 50 m. Le kit se compose d'un émetteur léger avec accus et clip de fixation pour ceinture, et d'un récepteur avec avertisseur intégré. Le récepteur est branché directement sur le palan en lieu et place du connecteur de Boîte à boutons (plug and play) et est immédiatement opérationnel. Pour un levage radiocommandé, le palan est prévu systématiquement en commande 48 V.

La Radiocommande peut être proposée pour des Palans solo (Montée et Descente) ou pour des Palans avec chariot électrique (Montée, Descente et Direction). Pour la fonction Direction électrique, prévoir impérativement un fin de course électrique à croix. Pour une utilisation optimale, il est conseillé d'utiliser un fin de course à 2 niveaux: Passage en petite vitesse, puis arrêt.



Versions pour tensions spéciales, nous consulter

440 - 480 V / 60 Hz  
208 - 230 V / 60 Hz  
220 - 240 V / 50 Hz  
550 - 600 V / 60 Hz  
360 - 400 V / 60 Hz  
460 - 500 V / 50 Hz

## Chariots ABUS

### Chariots à direction libre & Chariots électriques



#### Chariots à direction libre HF ABUS

- Construction robuste à roulements
- Pratiquement aucun entretien nécessaire
- Galets de roulement usinés
- Sécurité anti-soulèvement et chute
- Peinture RAL 5017 (bleu trafic), appropriée pour de nombreuses marques de palans
- Réglable pour des largeurs d'aile de 42 - 400 mm



#### Chariots électriques EF ABUS

- Construction robuste à roulements
- Pratiquement aucun entretien
- Vitesse 5/20 m/mn
- Entraînement de série de très haute qualité
- Mode de protection IP55
- Frein à disque électromécanique de longue durée
- Galets de roulement usinés

- Sécurité anti-soulèvement et chute
- Peinture RAL 5017 (bleu trafic), adaptée pour de nombreuses marques de palans
- Réglable pour des largeurs d'aile de 64 - 400 mm

# La détermination du groupe F.E.M.:

## Un sujet essentiel

Outre le type de construction, la capacité, la course du crochet et la vitesse, le groupe FEM adapté à l'utilisation prévue et conforme, est un critère important, lors de la sélection d'un mécanisme ou d'un appareil de levage. Les appareils de série sont, en règle générale, conçus pour une durée de vie théorique moyenne de 10 ans, s'ils sont utilisés, conformément au groupe FEM 9.511. Le choix d'un appareil inapproprié pour l'application prévue se traduit, éventuellement, par une longévité bien inférieure à cette valeur de 10 ans. En d'autres termes, les conséquences sont des frais supplémentaires très importants, hors de proportion, engendrés par la maintenance, les réparations et la révision générale normalement prématurée. Conformément à la FEM 9.755, l'exploitant est tenu de déterminer la durée de vie théorique restante, dans le cadre d'un contrôle régulier. Lorsque la durée de vie ou longévité théorique s'est écoulée, il est interdit de continuer à utiliser cet appareil de levage. Si un expert a, par contre, déterminé que l'exploitation peut être poursuivie sans risques et que les conditions pour une telle exploitation sont définies, on pourra continuer à utiliser cet appareil. Normalement, une révision générale du mécanisme de levage est imposée. On garantit ainsi, que le mécanisme n'est utilisé que pendant la période de service fiable (S.W.P. – Safe Working Period).

Le tableau suivant précise la durée d'exploitation théorique D en heures, pour les groupes FEM 1Bm, 1Am, 2m, 3m et 4m.

Ligne	Groupe FEM	Fonctionnement théorique D (h)				
		1Bm/M3	1Am/M4	2m/M5	3m/M6	4m/M7
1	léger	3200	6300	12500	25000	50000
2	moyen	1600	3200	6300	12500	25000
3	lourd	800	1600	3200	6300	12500
4	très lourd	400	800	1600	3200	6300

A l'aide du tableau suivant, on peut sélectionner le groupe FEM correct, conformément à la norme DIN 15020 ou FEM 9.511, en connaissant la durée de fonctionnement moyenne  $t_m$  et l'état de sollicitation théorique.

Etat de sollicit. théor.	Définition de l'état de sollicitation théorique	Durée de service moyenne $t_m$ , par jour de travail en h				
		≤ 2	2 – 4	4 – 8	8 – 16	> 16
1 (léger)	( $k \leq 0,50$ ) Exceptionnellement sollicitation maxi., dans la plupart des cas très faible sollicitation, pas de poids mort	≤ 2	2 – 4	4 – 8	8 – 16	> 16
2 (moyen)	( $0,50 < k \leq 0,63$ ) Souvent sollicitation maxi., en permanence faible sollicitation, poids mort moyen	≤ 1	1 – 2	2 – 4	4 – 8	8 – 16
3 (lourd)	( $0,63 < k \leq 0,80$ ) Fréquemment sollicitation maxi., couramment sollicitation moyenne, grand poids mort	≤ 0,5	0,5 – 1	1 – 2	2 – 4	4 – 8
4 (très lourd)	( $0,80 < k \leq 1$ ) Régulièrement sollicitation maxi., très grand poids mort	≤ 0,25	0,25 – 0,5	0,5 – 1	1 – 2	2 – 4

Groupe FEM, selon DIN 15020 ou FEM 9.511

Pour déterminer le groupe FEM, il faut déterminer non seulement la durée de fonctionnement moyenne  $t_m$  (temps de travail cumulé du mécanisme par jour) mais également procéder à la détermination ou l'évaluation correcte de l'état de sollicitation théorique k. La détermination se fera en appliquant l'équation suivante:

$$t_m = \frac{2 \times \text{hauteur de levage moyenne (m)} \times \text{cycle (1/h)} \times \text{temps de travail (h/jour)}}{60 \text{ (mn/h)} \times \text{vitesse de levage (m/mn)}}$$

### Hauteur de levage moyenne:

Course moyenne parcourue

### Cycles:

Nombre moyen de levages par heure (1 cycle est formé d'un levage et d'une descente unique d'une charge, c'est-à-dire 2 x course de levage parcourue) (les courses à vide dues à l'exploitation, doivent être additionnées mais réduisent, néanmoins, l'état de sollicitation théorique à supposer)

### Temps de travail:

Heures de travail fournies par jour, dans le cadre desquelles les cycles moyens mentionnés, sont réalisés par heure

### Vitesse de levage:

Vitesse de levage moyenne, en règle générale, la vitesse de levage maxi, à laquelle sont effectués les cycles

Si l'on fait passer un mécanisme de levage dans le groupe FEM supérieur, pour des conditions d'exploitation inchangées, ceci signifie que l'on double la durée de vie théorique. Un complément d'information relatif à ce sujet très complexe est fourni par la FEM 9.755 ainsi le quatrième supplément des règles des caisses de prévoyance contre les accidents (en Allemagne BGV D 8) se rapportant aux appareils et mécanismes de levage et à leur exécution. Sur simple demande, nous vous ferons parvenir notre documentation d'étude ABUS pour la détermination du groupe FEM correct ainsi qu'un article spécialisé relatif à l'évaluation de la durée de vie restante.

# Tableaux de sélection

## Désignation du Type

Palans électriques à chaîne (tension de service 400 V, 50 Hz, 3 Ph)

Levage princ.	3 m/mn	4 m/mn	5 m/mn	6 m/mn		8 m/mn		10 m/mn		12 m/mn	16 m/mn	20 m/mn
Brins	2	2	2	1	2	1	2	1	2	1	1	1
80				GM2 (4m)		GM2 (4m)		GM2 (4m)		GM2 (4m)	GM2 (4m)	GM2 (3m)
100				GM2 (4m)		GM2 (4m)		GM2 (4m)		GM2 (4m)	GM2 (3m)	GM2 (2m)
125				GM2 (4m)		GM2 (4m)		GM2 (4m)		GM2 (3m)	GM2 (2m)	
160	GM2 (4m)	GM2 (4m)	GM2 (4m)	GM2 (4m)	GM2 (4m)	GM2 (4m)	GM2 (4m)	GM2 (3m)	GM2 (3m)	GM2 (2m)		
200	GM2 (4m)	GM2 (4m)	GM2 (4m)	GM2 (3m)	GM2 (4m)	GM2 (3m)	GM2 (3m)	GM2 (2m)	GM2 (2m)			
250	GM2 (4m)	GM2 (4m)	GM2 (4m)	GM2 (2m)	GM2 (3m)	GM2 (2m)	GM2 (2m)	GM4 (4m)			GM4 (4m)	GM4 (3m)
320	GM2 (4m)	GM2 (4m)	GM2 (3m)	GM2 (1Am)	GM2 (2m)	GM4 (4m)		GM4 (4m)		GM4 (3m)	GM4 (2m)	
400	GM2 (3m)	GM2 (3m)	GM2 (2m)			GM4 (3m)		GM4 (3m)		GM4 (2m)		
500	GM2 (2m)	GM2 (2m)	GM4 (4m)		GM4 (4m)	GM4 (2m)	GM4 (3m)	GM4 (2m)	GM4 (2m)			
630	GM2 (1Am)	GM4 (4m)	GM4 (4m)	GM6 (4m)	GM4 (3m)	GM4 (1Am)	GM4 (2m)	GM6 (4m)		GM6 (3m)	GM6 (3m)	
800		GM4 (3m)	GM4 (3m)	GM6 (3m)	GM4 (2m)	GM6 (3m)		GM6 (3m)		GM6 (2m)	GM8 (3m)	GM8 (2m)
1000		GM4 (2m)	GM4 (2m)	GM6 (2m)		GM6 (2m)		GM6 (2m)		GM8 (3m)	GM8 (2m)	
1250	GM6 (4m)	GM4 (1Am)	GM6 (4m)	GM6 (1Am)	GM6 (3m)	GM6 (1Am)	GM6 (3m)	GM8 (2m)		GM8 (2m)		
1600	GM6 (3m)	GM6 (3m)	GM6 (3m)		GM6 (2m)	GM8 (2m)	GM8 (3m)	GM8 (1Am)	GM8 (2m)			
2000	GM6 (2m)	GM6 (2m)	GM6 (2m)		GM8 (3m)	GM8 (1Am)	GM8 (2m)					
2500	GM6 (1Am)	GM6 (1Am)	GM8 (2m)		GM8 (2m)							
3200		GM8 (2m)	GM8 (1Am)									
4000		GM8 (1Am)										

Explication des Désignations du Type

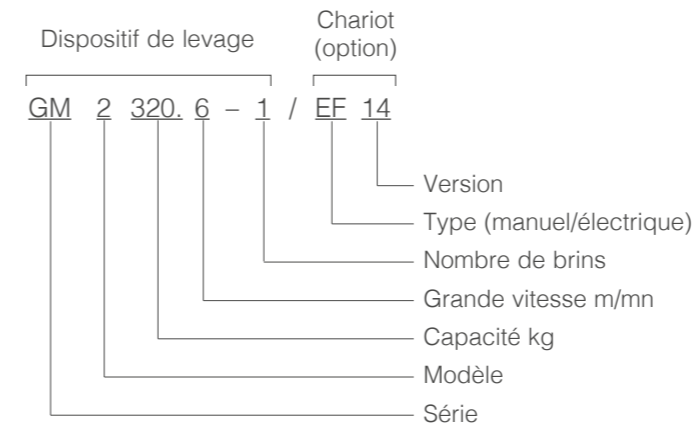

Palans électriques à chaîne (tension de service 230 V, 50 Hz, 1 Ph)

Levage principal	6 m/mn (en continu)	12 m/mn (en continu)
Brins	2	1
Capacité		
100 kg		GMC (1Am)
200 kg	GMC (1Am)	

# Palans électriques à chaîne ABUCompact GM2 à GM8

Tension de service 400 V, 50 Hz, 3 Ph

Capacité kg	Vitesse de levage m/min	FEM/ISO	Typ	Brins	Crochet	Moteur			avec chariot à direction libre	avec chariot électrique
						kw	%ED <sup>1)</sup>	c/h	Typ	Typ
80	1,5 / 6,0	4m / M7	GM 2 80.6-1	1	012	0,09 / 0,35	60	360	HF 3	EF 14
80	2,0 / 8,0	4m / M7	GM 2 80.8-1	1	012	0,09 / 0,35	60	360	HF 3	EF 14
80	2,5 / 10,0	4m / M7	GM 2 80.10-1	1	012	0,09 / 0,35	60	360	HF 3	EF 14
80	3,0 / 12,0	4m / M7	GM 2 80.12-1	1	012	0,09 / 0,35	60	360	HF 3	EF 14
80	4,0 / 16,0	4m / M7	GM 2 80.16-1	1	012	0,09 / 0,35	60	360	HF 3	EF 14
80	5,0 / 20,0	3m / M6	GM 2 80.20-1	1	012	0,09 / 0,35	60	360	HF 3	EF 14
100	1,5 / 6,0	4m / M7	GM 2 100.6-1	1	012	0,09 / 0,35	60	360	HF 3	EF 14
100	2,0 / 8,0	4m / M7	GM 2 100.8-1	1	012	0,09 / 0,35	60	360	HF 3	EF 14
100	2,5 / 10,0	4m / M7	GM 2 100.10-1	1	012	0,09 / 0,35	60	360	HF 3	EF 14
100	3,0 / 12,0	4m / M7	GM 2 100.12-1	1	012	0,09 / 0,35	60	360	HF 3	EF 14
100	4,0 / 16,0	3m / M6	GM 2 100.16-1	1	012	0,09 / 0,35	60	360	HF 3	EF 14
100	5,0 / 20,0	2m / M5	GM 2 100.20-1	1	012	0,09 / 0,35	60	360	HF 3	EF 14
125	1,5 / 6,0	4m / M7	GM 2 125.6-1	1	012	0,09 / 0,35	60	360	HF 3	EF 14
125	2,0 / 8,0	4m / M7	GM 2 125.8-1	1	012	0,09 / 0,35	60	360	HF 3	EF 14
125	2,5 / 10,0	4m / M7	GM 2 125.10-1	1	012	0,09 / 0,35	60	360	HF 3	EF 14
125	3,0 / 12,0	3m / M6	GM 2 125.12-1	1	012	0,09 / 0,35	60	360	HF 3	EF 14
125	4,0 / 16,0	2m / M5	GM 2 125.16-1	1	012	0,09 / 0,35	60	360	HF 3	EF 14
160	0,8 / 3,0	4m / M7	GM 2 160.3-2	2	05	0,09 / 0,35	60	360	HF 3	EF 14
160	1,0 / 4,0	4m / M7	GM 2 160.4-2	2	05	0,09 / 0,35	60	360	HF 3	EF 14
160	1,3 / 5,0	4m / M7	GM 2 160.5-2	2	05	0,09 / 0,35	60	360	HF 3	EF 14
160	1,5 / 6,0	4m / M7	GM 2 160.6-2	2	05	0,09 / 0,35	60	360	HF 3	EF 14
160	1,5 / 6,0	4m / M7	GM 2 160.6-1	1	012	0,09 / 0,35	60	360	HF 3	EF 14
160	2,0 / 8,0	4m / M7	GM 2 160.8-2	2	05	0,09 / 0,35	60	360	HF 3	EF 14
160	2,0 / 8,0	4m / M7	GM 2 160.8-1	1	012	0,09 / 0,35	60	360	HF 3	EF 14
160	2,5 / 10,0	3m / M6	GM 2 160.10-2	2	05	0,09 / 0,35	60	360	HF 3	EF 14
160	2,5 / 10,0	3m / M6	GM 2 160.10-1	1	012	0,09 / 0,35	60	360	HF 3	EF 14
160	3,0 / 12,0	2m / M5	GM 2 160.12-1	1	012	0,09 / 0,35	60	360	HF 3	EF 14
200	0,8 / 3,0	4m / M7	GM 2 200.3-2	2	05	0,09 / 0,35	60	360	HF 3	EF 14
200	1,0 / 4,0	4m / M7	GM 2 200.4-2	2	05	0,09 / 0,35	60	360	HF 3	EF 14
200	1,3 / 5,0	4m / M7	GM 2 200.5-2	2	05	0,09 / 0,35	60	360	HF 3	EF 14
200	1,5 / 6,0	4m / M7	GM 2 200.6-2	2	05	0,09 / 0,35	60	360	HF 3	EF 14
200	1,5 / 6,0	3m / M6	GM 2 200.6-1	1	012	0,09 / 0,35	60	360	HF 3	EF 14
200	2,0 / 8,0	3m / M6	GM 2 200.8-2	2	05	0,09 / 0,35	60	360	HF 3	EF 14
200	2,0 / 8,0	3m / M6	GM 2 200.8-1	1	012	0,09 / 0,35	60	360	HF 3	EF 14
200	2,5 / 10,0	2m / M5	GM 2 200.10-2	2	05	0,09 / 0,35	60	360	HF 3	EF 14
200	2,5 / 10,0	2m / M5	GM 2 200.10-1	1	012	0,09 / 0,35	60	360	HF 3	EF 14
250	0,8 / 3,0	4m / M7	GM 2 250.3-2	2	05	0,09 / 0,35	60	360	HF 3	EF 14
250	1,0 / 4,0	4m / M7	GM 2 250.4-2	2	05	0,09 / 0,35	60	360	HF 3	EF 14
250	1,3 / 5,0	4m / M7	GM 2 250.5-2	2	05	0,09 / 0,35	60	360	HF 3	EF 14
250	1,5 / 6,0	3m / M6	GM 2 250.6-2	2	05	0,09 / 0,35	60	360	HF 3	EF 14
250	1,5 / 6,0	2m / M5	GM 2 250.6-1	1	012	0,09 / 0,35	60	360	HF 3	EF 14
250	2,0 / 8,0	2m / M5	GM 2 250.8-1	1	012	0,09 / 0,35	60	360	HF 3	EF 14
250	2,0 / 8,0	2m / M5	GM 2 250.8-2	2	05	0,09 / 0,35	60	360	HF 3	EF 14
250	2,0 / 8,0	4m / M7	GM 4 250.8-1	1	025	0,22 / 0,9	60	360	HF 3	EF 14
250	2,5 / 10,0	4m / M7	GM 4 250.10-1	1	025	0,22 / 0,9	60	360	HF 3	EF 14
250	3,0 / 12,0	4m / M7	GM 4 250.12-1	1	025	0,22 / 0,9	60	360	HF 3	EF 14
250	4,0 / 16,0	3m / M6	GM 4 250.16-1	1	025	0,22 / 0,9	60	360	HF 3	EF 14
250	5,0 / 20,0	2m / M5	GM 4 250.20-1	1	025	0,22 / 0,9	60	360	HF 3	EF 14
320	0,8 / 3,0	4m / M7	GM 2 320.3-2	2	05	0,09 / 0,35	60	360	HF 6	EF 14
320	1,0 / 4,0	4m / M7	GM 2 320.4-2	2	05	0,09 / 0,35	60	360	HF 6	EF 14
320	1,3 / 5,0	3m / M6	GM 2 320.5-2	2	05	0,09 / 0,35	60	360	HF 6	EF 14
320	1,5 / 6,0	1Am / M4	GM 2 320.6-1	1	025	0,09 / 0,35	60	360	HF 6	EF 14
320	1,5 / 6,0	2m / M5	GM 2 320.6-2	2	05	0,09 / 0,35	60	360	HF 6	EF 14
320	2,0 / 8,0	4m / M7	GM 4 320.8-1	1	025	0,22 / 0,9	60	360	HF 6	EF 14
320	2,5 / 10,0	4m / M7	GM 4 320.10-1	1	025	0,22 / 0,9	60	360	HF 6	EF 14
320	3,0 / 12,0	3m / M6	GM 4 320.12-1	1	025	0,22 / 0,9	60	360	HF 6	EF 14
320	4,0 / 16,0	2m / M5	GM 4 320.16-1	1	025	0,22 / 0,9	60	360	HF 6	EF 14

<sup>1)</sup> Facteur de marche % ED

Capacité kg	Vitesse de levage m/min	FEM/ISO	Typ	Brins	Crochet	Moteur			avec chariot à direction libre	avec chariot électrique
						kw	%ED <sup>1)</sup>	c/h	Typ	Typ
400	0,8 / 3,0	3m / M6	GM 2 400.3-2	2	05	0,09 / 0,35	60	360	HF 6	EF 14
400	1,0 / 4,0	3m / M6	GM 2 400.4-2	2	05	0,09 / 0,35	60	360	HF 6	EF 14
400	1,3 / 5,0	2m / M5	GM 2 400.5-2	2	05	0,09 / 0,35	60	360	HF 6	EF 14
400	2,0 / 8,0	3m / M6	GM 4 400.8-1	1	025	0,22 / 0,9	60	360	HF 6	EF 14
400	2,5 / 10,0	3m / M6	GM 4 400.10-1	1	025	0,22 / 0,9	60	360	HF 6	EF 14
400	3,0 / 12,0	2m / M5	GM 4 400.12-1	1	025	0,22 / 0,9	60	360	HF 6	EF 14
500	0,8 / 3,0	2m / M5	GM 2 500.3-2	2	05	0,09 / 0,35	60	360	HF 6	EF 14
500	1,0 / 4,0	2m / M5	GM 2 500.4-2	2	05	0,09 / 0,35	60	360	HF 6	EF 14
500	1,0 / 4,0	4m / M7	GM 4 500.4-2	2	05	0,22 / 0,9	60	360	HF 6	EF 14
500	1,3 / 5,0	4m / M7	GM 4 500.5-2	2	05	0,22 / 0,9	60	360	HF 6	EF 14
500	1,5 / 6,0	4m / M7	GM 4 500.6-2	2	05	0,22 / 0,9	60	360	HF 6	EF 14
500	2,0 / 8,0	3m / M6	GM 4 500.8-2	2	05	0,22 / 0,9	60	360	HF 6	EF 14
500	2,0 / 8,0	2m / M5	GM 4 500.8-1	1	025	0,22 / 0,9	60	360	HF 6	EF 14
500	2,5 / 10,0	2m / M5	GM 4 500.10-2	2	05	0,22 / 0,9	60	360	HF 6	EF 14
500	2,5 / 10,0	2m / M5	GM 4 500.10-1	1	025	0,22 / 0,9	60	360	HF 6	EF 14
630	0,8 / 3,0	1Am / M4	GM 2 630.3-2	2	05	0,09 / 0,35	60	360	HF 14	EF 14
630	1,0 / 4,0	4m / M7	GM 4 630.4-2	2	05	0,22 / 0,9	60	360	HF 14	EF 14
630	1,3 / 5,0	4m / M7	GM 4 630.5-2	2	05	0,22 / 0,9	60	360	HF 14	EF 14
630	1,5 / 6,0	3m / M6	GM 4 630.6-2	2	05	0,22 / 0,9	60	360	HF 14	EF 14
630	2,0 / 8,0	1Am / M4	GM 4 630.8-1	1	025	0,22 / 0,9	60	360	HF 14	EF 14
630	2,0 / 8,0	2m / M5	GM 4 630.8-2	2	05	0,22 / 0,9	60	360	HF 14	EF 14
630	1,5 / 6,0	4m / M7	GM 6 630.6-1	1	05	0,4 / 1,7	50	300	HF 14	EF 14
630	2,0 / 8,0	4m / M7	GM 6 630.8-1	1	05	0,4 / 1,7	50	300	HF 14	EF 14
630	2,5 / 10,0	4m / M7	GM 6 630.10-1	1	05	0,4 / 1,7	50	300	HF 14	EF 14
630	3,0 / 12,0	3m / M6	GM 6 630.12-1	1	05	0,4 / 1,7	50	300	HF 14	EF 14
630	4,0 / 16,0	3m / M6	GM 6 630.16-1	1	05	0,4 / 1,7	50	300	HF 14	EF 14
800	1,0 / 4,0	3m / M6	GM 4 800.4-2	2	05	0,22 / 0,9	60	360	HF 14	EF 14
800	1,3 / 5,0	3m / M6	GM 4 800.5-2	2	05	0,22 / 0,9	60	360	HF 14	EF 14
800	1,5 / 6,0	2m / M5	GM 4 800.6-2	2	05	0,22 / 0,9	60	360	HF 14	EF 14
800	1,5 / 6,0	3m / M6	GM 6 800.6-1	1	05	0,4 / 1,7	50	300	HF 14	EF 14
800	2,0 / 8,0	3m / M6	GM 6 800.8-1	1	05	0,4 / 1,7	50	300	HF 14	EF 14
800	2,5 / 10,0	3m / M6	GM 6 800.10-1	1	05	0,4 / 1,7	50	300	HF 14	EF 14
800	3,0 / 12,0	2m / M5	GM 6 800.12-1	1	05	0,4 / 1,7	50	300	HF 14	EF 14
800	1,3 / 8,0	3m / M6	GM 8 800.8-1	1	05	0,2 / 1,3	50	300	HF 22	EF 22
800	1,7 / 10,0	3m / M6	GM 8 800.10-1	1	05	0,3 / 1,6	50	300	HF 22	EF 22
800	2,0 / 12,0	3m / M6	GM 8 800.12-1	1	05	0,33 / 2	50	300	HF 22	EF 22
800	2,7 / 16,0	3m / M6	GM 8 800.16-1	1	05	0,4 / 2,5	50	300	HF 22	EF 22
800	3,3 / 20,0	2m / M5	GM 8 800.20-1	1	05	0,5 / 3	40	240	HF 22	EF 22
1000	1,0 / 4,0	2m / M5	GM 4 1000.4-2	2	05	0,22 / 0,9	60	360	HF 14	EF 14
1000	1,3 / 5,0	2m / M5	GM 4 1000.5-2	2	05	0,22 / 0,9	60	360	HF 14	EF 14
1000	1,5 / 6,0	2m / M5	GM 6 1000.6-1	1	05	0,4 / 1,7	50	300	HF 14	EF 14
1000	2,0 / 8,0	2m / M5	GM 6 1000.8-1	1	05	0,4 / 1,7	50	300	HF 14	EF 14
1000	2,5 / 10,0	2m / M5	GM 6 1000.10-1	1	05	0,4 / 1,7	50	300	HF 14	EF 14
1000	1,3 / 8,0	3m / M6	GM 8 1000.8-1	1	05	0,3 / 1,6	50	300	HF 22	EF 22
1000	1,7 / 10,0	3m / M6	GM 8 1000.10-1	1	05	0,33 / 2	50	300	HF 22	EF 22
1000	2,0 / 12,0	3m / M6	GM 8 1000.12-1	1	05	0,4 / 2,5	50	300	HF 22	EF 22
1000	2,7 / 16,0	2m / M5	GM 8 1000.16-1	1	05	0,5 / 3	40	240	HF 22	EF 22
1250	1,0 / 4,0	1Am / M4	GM 4 1250.4-							

## Palans électriques à chaîne ABUCompact GM2 à GM8

Tension de service 400 V, 50 Hz, 3 Ph

Capacité kg	Vitesse de levage m/min	FEM/ISO	Typ	Brins	Crochet	Moteur			avec chariot à direction libre	avec chariot électrique
						kw	%ED <sup>1)</sup>	c/h	Typ	Typ
1600	0,8 / 3,0	3m / M6	GM 6 1600.3-2	2	1.0	0,4 / 1,7	50	300	HF 22	EF 22
1600	1,0 / 4,0	3m / M6	GM 6 1600.4-2	2	1.0	0,4 / 1,7	50	300	HF 22	EF 22
1600	1,3 / 5,0	3m / M6	GM 6 1600.5-2	2	1.0	0,4 / 1,7	50	300	HF 22	EF 22
1600	1,5 / 6,0	2m / M5	GM 6 1600.6-2	2	1.0	0,4 / 1,7	50	300	HF 22	EF 22
1600	0,7 / 4,0	3m / M6	GM 8 1600.4-2	2	1.0	0,2 / 1,3	50	300	HF 22	EF 22
1600	0,8 / 5,0	3m / M6	GM 8 1600.5-2	2	1.0	0,3 / 1,6	50	300	HF 22	EF 22
1600	1,0 / 6,0	3m / M6	GM 8 1600.6-2	2	1.0	0,33 / 2	50	300	HF 22	EF 22
1600	1,3 / 8,0	3m / M6	GM 8 1600.8-2	2	1.0	0,4 / 2,5	50	300	HF 22	EF 22
1600	1,3 / 8,0	2m / M5	GM 8 1600.8-1	1	05	0,4 / 2,5	40	240	HF 22	EF 22
1600	1,7 / 10,0	1Am / M4	GM 8 1600.10-1	1	05	0,5 / 3	40	240	HF 22	EF 22
1600	1,7 / 10,0	2m / M5	GM 8 1600.10-2	2	1.0	0,5 / 3	40	240	HF 22	EF 22
2000	0,8 / 3,0	2m / M5	GM 6 2000.3-2	2	1.0	0,4 / 1,7	50	300	HF 22	EF 22
2000	1,0 / 4,0	2m / M5	GM 6 2000.4-2	2	1.0	0,4 / 1,7	50	300	HF 22	EF 22
2000	1,3 / 5,0	2m / M5	GM 6 2000.5-2	2	1.0	0,4 / 1,7	50	300	HF 22	EF 22
2000	0,7 / 4,0	3m / M6	GM 8 2000.4-2	2	1.0	0,3 / 1,6	50	300	HF 22	EF 22
2000	0,8 / 5,0	3m / M6	GM 8 2000.5-2	2	1.0	0,33 / 2	50	300	HF 22	EF 22
2000	1,0 / 6,0	3m / M6	GM 8 2000.6-2	2	1.0	0,4 / 2,5	50	300	HF 22	EF 22
2000	1,3 / 8,0	2m / M5	GM 8 2000.8-2	2	1.0	0,5 / 3	40	240	HF 22	EF 22
2000	1,3 / 8,0	1Am / M4	GM 8 2000.8-1	1	05	0,5 / 3	40	240	HF 22	EF 22
2500	0,8 / 3,0	1Am / M4	GM 6 2500.3-2	2	1.0	0,4 / 1,7	50	300	HF 36	EF 36
2500	1,0 / 4,0	1Am / M4	GM 6 2500.4-2	2	1.0	0,4 / 1,7	50	300	HF 36	EF 36
2500	0,7 / 4,0	3m / M6	GM 8 2500.4-2	2	1.0	0,33 / 2	50	300	HF 36	EF 36
2500	0,8 / 5,0	2m / M5	GM 8 2500.5-2	2	1.0	0,4 / 2,5	40	240	HF 36	EF 36
2500	1,0 / 6,0	2m / M5	GM 8 2500.6-2	2	1.0	0,5 / 3	40	240	HF 36	EF 36
3200	0,7 / 4,0	2m / M5	GM 8 3200.4-2	2	1.0	0,4 / 2,5	40	240	HF 36	EF 36
3200	0,8 / 5,0	1Am / M4	GM 8 3200.5-2	2	1.0	0,5 / 3	40	240	HF 36	EF 36
4000	0,7 / 4,0	1Am / M4	GM 8 4000.4-2	2	1.0	0,5 / 3	40	240	HF 50	EF 50

## Palans électriques à chaîne ABUCompact GMC

Tension de service 230 V, 50 Hz, 1 Ph

Capacité kg	Vitesse de levage m/min	FEM/ISO	Typ	Brins	Course du crochet m	Crochet	Moteur			avec chariot à direction libre Typ
							kw	%ED <sup>1)</sup>	c/h	Typ
100	0,7 - 12	1 Am / M4	GMC 100. 12-1	1	3	012	0,425	50	240	HF 3
					6					
					10					
					20					
200	0,3 - 6	1 Am / M4	GMC 200. 6-2	2	3	025	0,425	50	240	HF 3
					6					
					10					

<sup>1)</sup> Facteur de marche % ED

Course de crochet / câble boîte à boutons plus longs

Type	Brins	Course du crochet empena mm	Taille bac à chaîne
 GM2	1	3000 - 4000	1
		5000 - 10000	3
		11000 - 24000	4
		25000 - 32000	6
		3000 - 5000	3
 GM4	2	6000 - 12000	4
		13000 - 16000	6
		3000 - 4000	3
		5000 - 10000	4
		11000 - 24000	6
 GM6	1	25000 - 50000	7
		3000 - 5000	4
		6000 - 12000	6
		13000 - 25000	7
		3000 - 8000	5
 GM8	2	9000 - 20000	6
		21000 - 35000	7
		3000 - 4000	5
		5000 - 10000	6
		11000 - 17500	7
 GM8	1	3000 - 6000	7
		7000 - 16000	8
		17000 - 25000	8-600
		26000 - 32000	8-800
		3000	7
		4000 - 8000	8
		9000 - 12000	8-600
		13000 - 16000	8-800

La longueur du câble de commande est exécutée selon la course de crochet. En cas de longueurs intermédiaires, la prochaine course de crochet standard sera livrée.



# Options

## En sus de la version de base:

version stationnaire, boîte à boutons pour levage/descente, commande à partir du chariot,

Tension de service 3~380 – 415 V / 50 Hz

GM2, GM4, GM6: commande directe

GM8: Commande 48 V par semi-conducteurs

Possibilités:

X Option possible, avec supplément

(Z) Palan recevra un carter supplémentaire pour équipement électrique/électronique étendu. Complété par une résistance de freinage en version équipée avec ABULiner; Cotes plus importantes

- non disponible

Option	Mouvements électriques L/D Levage/Descente L/D/Direction Levage/ Descente/ Direction	Possibilités				Explications relatives à la fourniture
		GM2	GM4	GM6	GM8	
(Pack d'équipement)						
Prise pour appareil supplémentaire 3 / N / PE	L/D	X	X	X	-	alimentation électrique avec 5 broches et commande directe nécessaires
Connecteur BJS24 pour alimentation électrique Client	L/D/Direction	X	X	X	X	
Extension de la commande, direction électrique	L/D/Direction	X	X	X	X	boîte à boutons avec boutons de commande supplémentaires, alimentation motoréducteur de Direction, commande électrique, GM8 avec commande 48 V par semi-conducteurs
Commande par semi-conducteurs (HAC)	L/D	X	X	X	standard	tension de commande en 48 V
	L/D/Direction	X (Z)	X	X	standard	
Sélecteur de fin de course						
électronique						
2 positions d'arrêt	L/D	X	X	X	X	boîte à boutons, avec touche «d'apprentissage», en variante avec prise «d'apprentissage», Commande 48 V par semi-conducteurs incluse
	L/D/Direction	X (Z)	X (Z)	X	X	
électromécanique						
2 positions d'arrêt	L/D	-	X	X	X	commande externe; livraison sans boîte à boutons et câble de commande
	L/D/Direction	-	X	X	X	
4 positions d'arrêt	L/D	-	X	X	X	
	L/D/Direction	-	X	X	X	
Variateur de fréquences ABULiner	L/D	X (Z)	X (Z)	X (Z)	X (Z)	Variateur en levage avec fin de course électronique et compteur horaire inclus
	L/D/Direction	nous consulter	nous consulter	nous consulter	nous consulter	
Radiocommande						
Type Tiger G2 Portée jusqu'à env. 50 m	L/D	X	X	X	X	avec commande en 48 V et klaxon intégré. La boîte à boutons est fournie en secours.
	L/D/Direction	X (Z)	X	X	X	avec commande en 48 V, fin de course direction électrique et klaxon. La boîte à boutons est fournie en secours.
Tensions spéciales	L/D L/D/Direction	X	X	X	X	nous consulter pour des options en cas de tensions spéciales

Possibilités:

X Option possible, avec supplément

(Z) Palan recevra un carter supplémentaire pour équipement électrique/électronique étendu. Complété par une résistance de freinage en version équipée avec ABULiner; Cotes plus importantes

- non disponible

Option	Mouvements électriques L/D Levage/Descente L/D/Direction Levage/ Descente/ Direction	Possibilités				Conditions préalables
		GM2	GM4	GM6	GM8	
Compteur d'heures de service	L/D L/D/Direction	X	X	X	X	uniquement pour tension de service 380 - 415 V / 50 Hz - Pour le GM2 une extension du châssis est nécessaire
Commande par élément de manipulation sur le crochet (augmentation de la cote C)						
Course du crochet 3000 mm	L/D	X	X	-	-	GM2: En commande directe ou commande 48 V par semi-conducteurs GM4: Uniquement en commande 48 V; Crochet non tournant ; Palan à 1 brin Capacité maximale: 250 kg
Course du crochet 4000 mm	L/D	X	X	-	-	
Course du crochet 5000 mm	L/D	X	X	-	-	
Crochet tournant 250 kg	Numéro de commande N°103427	X	X	X	X	en complément de l'élément de commande
Goupille d'accouplement 250 kg	Numéro de commande N°82276	X	X	X	X	
Crochet de sécurité (augmentation de la cote C)						
1 brin	L/D L/D/Direction	X	X	X	X	palan avec commande 48 V par semi-conducteurs ou à contacteurs
2 brins	L/D L/D/Direction	X	X	-	-	
Équipement ultérieur avec télécommande						
Type Tiger G2 Portée jusqu'à env. 50 m	L/D	X	X	X	X	exige fin de course de direction
	L/D/Direction	X (Z)	X	X	X	
Fin de course direction	L/D/Direction	X	X	X	X	palan avec commande 48 V par semi-conducteurs/à contacteurs
Équilibreur pour adaptation de la hauteur de travail						
Longueur d'extension 3000 mm Capacité 6 kg	L/D L/D/Direction	X	X	X	X	fixation directe sur le palan
Longueur d'extension 4500 mm Capacité 8 kg	L/D L/D/Direction	X	X	X	X	
Câble d'alimentation	commande N°316482	X	X	X	X	Longueur 10m avec prise CEE et accouplement à baïonnette
Remarques concernant notre fourniture : il faut comprendre toujours avec prise d'alimentation fournie						
sans boîte à boutons sans câble de boîte à boutons	L/D L/D/Direction	X	X	X	X	avec prise pour commande d'alimentation incluse
		X	X	X	X	sans prise d'alimentation
Commande externe	L/D L/D/Direction	X	X	X	X	version pour commande externe; livraison sans câble de commande, sans Boîte à boutons
Crochets de suspension		GMC	GM2	GM4	GM6	
		X	X	X	X	

# Butées réglables ABUS



Tableau de sélection des butées réglables

Exécution Taille	Dimensions en mm							Poids kg
	b	c	d	Amortisseurs				
alpha	110	20	63	45	40	15	26	2,6
beta	170	32	90	80	60	35	30	5,9

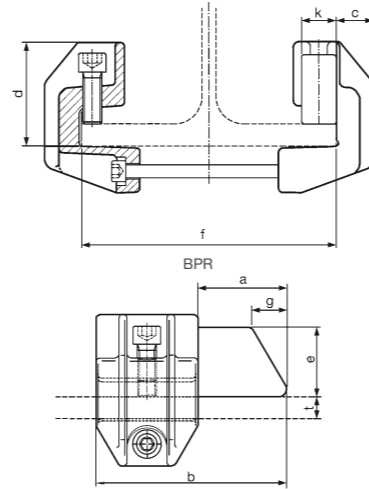

Désignation du Type	Profilé		Application palan électrique à chaîne ABUS	Numéro de commande
	Détermination de la largeur de l'aile mm	Épaisseur de l'aile mm		
alpha	64 - 120	5,7 - 20,5	≤ 2,5 t	37329
	121 - 190			37434
	191 - 243			37435
	244 - 300			37443
beta	110 - 160	11,5 - 30	≤ 4 t	37444
	161 - 230			37445
	231 - 283			37446
	284 - 340			37447
	341 - 405			37448

Utilisation pour profilés à ailes parallèles en acier de type S 235 (propres sans huile ou graisse) et pour chariots électriques avec une vitesse de déplacement maxi de 36 m/mn.

**Information:** Pour une butée simultanée des deux côtés du chariot, deux butées sont nécessaires.

# Guirlande d'alimentation ABUS

pour longueurs de rail ≤ 30 m

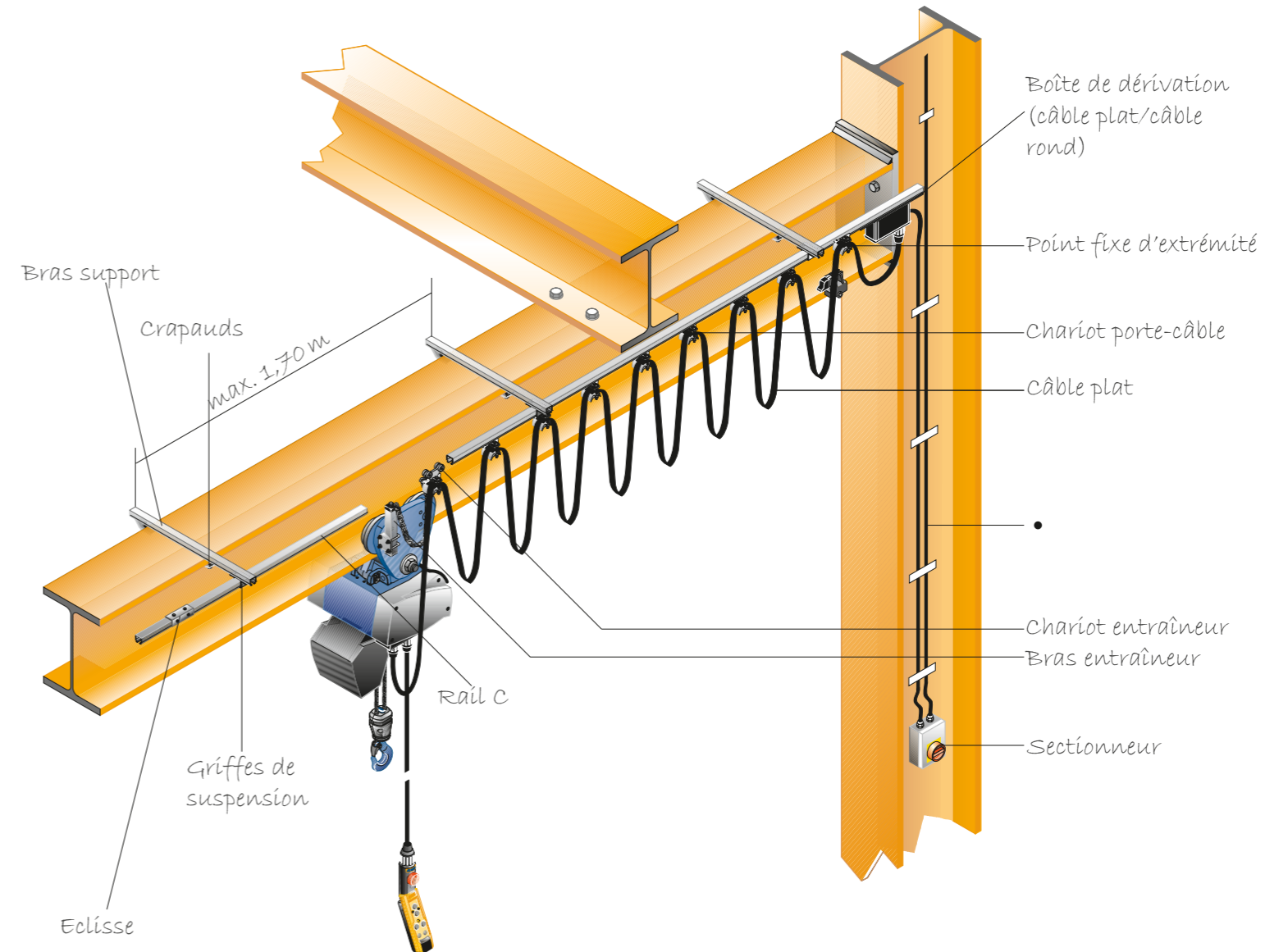

# Bras entraîneur ABUS

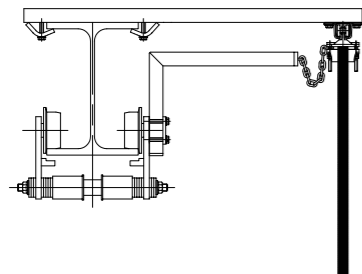

	Poids	Numéro de commande
Pour guirlandes	3,7 kg	309728
Pour gaines d'alimentation de type KBH	2,4 kg	309729

Pièces fixes	Pièces à longueur variable
Boîte de dérivation, point fixe d'extrémité, chariot entraîneur, sectionneur, bras entraîneur	Chariot porte-câble, câble plat, rail C, griffes de suspension, éclisse, bras support, crapauds

- Le client est tenu de fournir le câble montant, avec les accessoires vers l'interrupteur secteur et, à partir de cet endroit, jusqu'à l'alimentation.
- Lors de la conception de la guirlande, il faut prendre en compte la chute de tension.  
Livraison préfabriquée (c'est-à-dire guirlande montée sur chariot porte-câble, chariot entraîneur et point fixe d'extrémité montés)

# Guirlande ABUS avec commande mobile

pour longueurs de rail  $\leq 30$  m

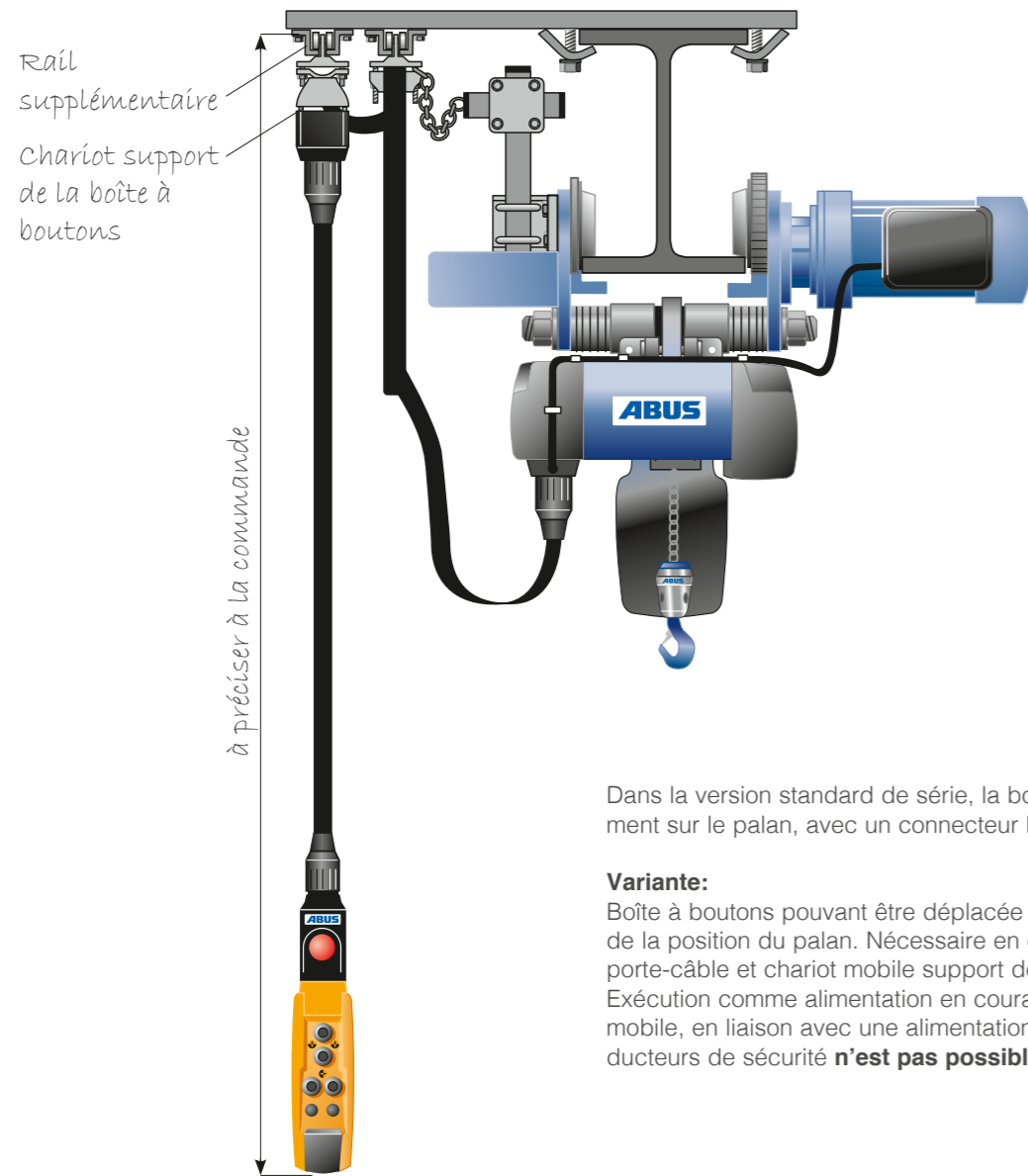

Dans la version standard de série, la boîte à boutons est installée directement sur le palan, avec un connecteur brochable.

**Variante:**

Boîte à boutons pouvant être déplacée le long du rail, indépendamment de la position du palan. Nécessaire en outre: rail C, guirlande, chariot porte-câble et chariot mobile support de la boîte à boutons, avec prise. Exécution comme alimentation en courant par guirlande. Une commande mobile, en liaison avec une alimentation de courant par gaine multiconducteurs de sécurité **n'est pas possible**.

Pièces fixes	Pièces à longueur variable
Pièces fixes comme pour alimentation en courant par guirlande de la page 19 et, en supplément: point fixe d'extrémité, chariot mobile de la boîte à boutons, visserie, butée finale	Pièces, en fonction de la longueur, comme pour l'alimentation en courant à guirlande de la page 19 et, en supplément: chariot porte-câble, câble plat, griffes de suspension, éclisses pour commande mobile

Lors de la conception de la guirlande, il faut prendre en compte la chute de tension.

Livraison préfabriquée (c'est-à-dire guirlande montée sur chariot porte-câble, chariot entraîneur et point fixe d'extrémité montés)

# Gaine multiconducteurs

de sécurité ABUS d'alimentation

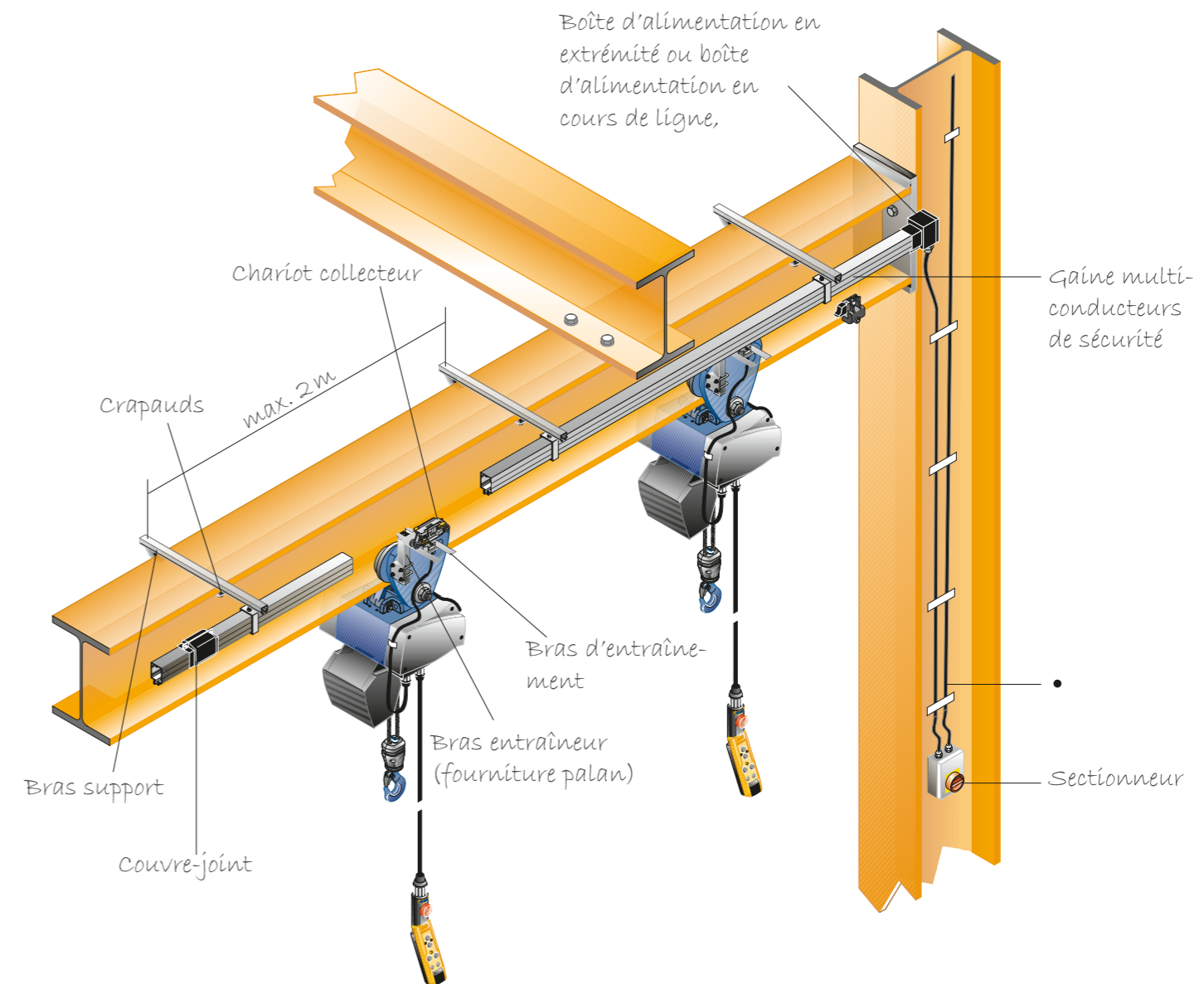

Pièces fixes	Pièces à longueur variable
Capot(s) de fermeture, alimentation en extrémité ou en cours de ligne, suspensions pour points fixes, chariot collecteur avec câble lg. 2 m, bras entraîneur et sectionneur.	Gaine, suspensions coulissantes, bras support et crapauds
Type	Type
KBH 4/63-HS	KBH 4/63-HS
KBH 5/63-HS	KBH 5/63-HS

à partir d'une longueur de 30 m, une boîte d'alimentation en cours de ligne est indispensable

- Le client est tenu de fournir le câble montant, avec les accessoires vers l'interrupteur secteur et, à partir de cet endroit, jusqu'à l'alimentation.

Lors de la conception du type de gaine, il faut prendre en compte la chute de tension, en fonction de la longueur du rail.

# Dimensions et Poids

## ABUCompact

Dimensions ABUCompact GM2 à GM8

Type	Largeur			Longueur				Hauteur		Etrier			
	B mm	B3 mm	B4 mm	L mm	L1 mm	L2 mm	L3 mm	H mm	H1 mm	D1 mm	H2 mm	T mm	B5 mm
GM2	346	175	171	297	165	132	103	198	129	40	69	21	24
GM4	402	217	185	353	197	156	120	237	158	40	79	21	24
GM6	472	281	191	436	225	211	160	303	196	63	107	28	28
GM8	542	306	236	472	254	218	198	342	235	63	107	28	28
GM8 <sup>1)</sup>	542	306	236	472	254	218	198	372	235	73	137	33	28

Dimensions ABUCompact GM2 à GM8 avec carter supplémentaire

Type	Largeur			Longueur				Hauteur		Etrier			
	B mm	B3 mm	B4 mm	L mm	L1 mm	L2 mm	L3 mm	H mm	H1 mm	D1 mm	H2 mm	T mm	B5 mm
GM2	346	175	171	352	220	132	103	198	129	40	69	21	24
GM4	402	217	185	390	234	156	120	237	158	40	79	21	24
GM6	472	281	191	517	306	211	160	303	196	63	107	28	28
GM8	542	306	236	567	349	218	198	342	235	63	107	28	28
GM8 <sup>1)</sup>	542	306	236	567	349	218	198	372	235	73	137	33	28

Dimensions ABUCompact GM2 à GM8 stationnaire et avec chariot

Type	Brins	Crochet	Chariot	C	C1	C3	D1	D2	A3
				mm	mm	mm	mm	mm	mm
GM2	1	012	HF 3	348	394	46	40	30	19
GM2	1	012	HF 6	348	400	52,5	40	30	19
GM2	1	012	EF 14	348	416	68	40	30	19
GM2	1	025	HF 6	362	414	52,5	40	36	25
GM2	1	025	HF 14	362	430	68	40	36	25
GM2	1	025	EF 14	362	430	68	40	36	25
GM2	2	05	HF 3	424	470	46	40	43	31
GM2	2	05	HF 6	424	476	52,5	40	43	31
GM2	2	05	HF 14	424	492	68	40	43	31
GM2	2	05	EF 14	424	492	68	40	43	31
GM4	1	025	HF 3	400	446	46	40	36	25
GM4	1	025	HF 6	400	452	52,5	40	36	25
GM4	1	025	HF 14	400	468	68	40	36	25
GM4	1	025	EF 14	400	468	68	40	36	25
GM4	2	05	HF 6	476	528	52,5	40	43	31
GM4	2	05	HF 14	476	544	68	40	43	31
GM4	2	05	EF 14	476	544	68	40	43	31
GM6	1	05	HF 14	494	562	68	63	43	31
GM6	1	05	EF 14	494	592	68	63	43	31
GM6	2	1	HF 22	566	645	79	63	50	34
GM6	2	1	EF 22	566	645	79	63	50	34
GM6	2	1	HF 36	566	650	84	63	50	34
GM6	2	1	EF 36	566	650	84	63	50	34
GM8	1	05	HF 22	565	644	79	63	43	31
GM8	1	05	EF 22	565	644	79	63	43	31
GM8	2	1	HF 22	695	774	79	63	50	34
GM8	2	1	EF 22	695	774	79	63	50	34
GM8	2	1	HF 36	695	779	84	63	50	34
GM8	2	1	EF 36	695	779	84	63	50	34
GM8	2	1	HF 50	725	810	85	73	50	34
GM8	2	1	EF 50	725	810	85	73	50	34

Dimensions et poids ABUCompact GM2 à GM8 en fonction de la course du crochet

Type	Brins	Course du crochet	D1 mm	H2 mm	C2 mm	Poids kg
GM2	1	3000	40	69	365	21,8
GM2	1	4000	40	69	365	22,2
GM2	1	5000	40	69	402	22,5
GM2	1	6000	40	69	402	22,8
GM2	1	8000	40	69	402	23,5
GM2	1	10000	40	69	402	24,2
GM2	1	12000	40	69	498	24,9
GM2	1	16000	40	69	498	26,2
GM2	1	20000	40	69	498	27,6
GM2	1	24000	40	69	498	29,0
GM2	1	32000	40	69	614	31,7
GM2	2	3000	40	69	402	24,4
GM2	2	4000	40	69	402	25,1
GM2	2	5000	40	69	402	25,8
GM2	2	6000	40	69	498	26,5
GM2	2	8000	40	69	498	27,8
GM2	2	10000	40	69	498	29,2
GM2	2	12000	40	69	498	30,6
GM2	2	16000	40	69	614	33,3
GM4	1	3000	40	79	427	34,5
GM4	1	4000	40	79	427	35,2
GM4	1	5000	40	79	527	35,8
GM4	1	6000	40	79	527	36,5
GM4	1	8000	40	79	527	37,8
GM4	1	10000	40	79	527	39,1
GM4	1	12000	40	79	639	40,4
GM4	1	16000	40	79	639	43,0
GM4	1	20000	40	79	639	45,6
GM4	1	24000	40	79	639	48,2
GM4	1	32000	40	79	800	53,4
GM4	1	50000	40	79	800	65,1
GM4	2	3000	40	79	527	38,0
GM4	2	4000	40	79	527	39,3
GM4	2	5000	40	79	527	40,6
GM4	2	6000	40	79	639	41,9
GM4	2	8000	40	79	639	44,5
GM4	2	10000	40	79	639	47,1
GM4	2	12000	40	79	639	49,7
GM4	2	16000	40	79	800	54,9
GM4	2	20000	40	79	800	60,1
GM4	2	25000	40	79	800	66,6
GM6	1	3000	63	107	551	57,6
GM6	1	4000	63	107	551	58,9
GM6	1	5000	63	107	551	60,1
GM6	1	6000	63	107	551	61,4
GM6	1	8000	63	107	551	63,8
GM6	1	10000	63	107	711	66,3
GM6	1	12000	63	107	711	68,8
GM6	1	16000	63	107	711	73,8
GM6	1	20000	63	107	711	78,7
GM6	1	24000	63	107	873	83,7
GM6	1	32000	63	107	873	93,6
GM6	1	35000	63	107	873	97,3
GM6	2	3000	63	107	551	62,6
GM6	2	4000	63	107	551	65,1
GM6	2	5000	63	107	711	67,6
GM6	2	6000	63	107	711	70,1
GM6	2	8000	63	107	711	75,0
GM6	2	10000	63	107	711	80,0
GM6	2	12000	63	107	873	85,0
GM6	2	16000	63	107	873	94,9
GM6	2	17500	63	107	873	98,6

(Plans cotés  
sur pages 3 et 30 à  
déplier)

<sup>1)</sup> pour capacité  
de 4000 kg avec  
EF 50

# Dimensions et Poids

(Plans cotés sur pages 3 et 30 à déplier)

Dimensions et poids ABUCompact GM2 à GM8 en fonction de la course du crochet

Type	Brins	Course du crochet	D1 mm	H2 mm	C2 mm	Poids kg
GM8	1	3000	63	107	818	92,3
GM8 <sup>1)</sup>	1	3000	73	137	848	92,3
GM8	1	4000	63	107	818	94,5
GM8 <sup>1)</sup>	1	4000	73	137	848	94,5
GM8	1	5000	63	107	818	96,8
GM8 <sup>1)</sup>	1	5000	73	137	848	96,8
GM8	1	6000	63	107	818	99,1
GM8 <sup>1)</sup>	1	6000	73	137	848	99,1
GM8	1	8000	63	107	818	103,6
GM8 <sup>1)</sup>	1	8000	73	137	848	103,6
GM8	1	10000	63	107	818	108,2
GM8 <sup>1)</sup>	1	10000	73	137	848	108,2
GM8	1	12000	63	107	818	112,7
GM8 <sup>1)</sup>	1	12000	73	137	848	112,7
GM8	1	16000	63	107	818	121,8
GM8 <sup>1)</sup>	1	16000	73	137	848	121,8
GM8	1	20000	63	107	968	130,9
GM8 <sup>1)</sup>	1	20000	73	137	998	130,9
GM8	1	32000	63	107	1168	158,1
GM8 <sup>1)</sup>	1	32000	73	137	1198	158,1
GM8	2	3000	63	107	818	101,1
GM8 <sup>1)</sup>	2	3000	73	137	848	101,1
GM8	2	4000	63	107	818	105,6
GM8 <sup>1)</sup>	2	4000	73	137	848	105,6
GM8	2	5000	63	107	818	110,2
GM8 <sup>1)</sup>	2	5000	73	137	848	110,2
GM8	2	6000	63	107	818	114,7
GM8 <sup>1)</sup>	2	6000	73	137	848	114,7
GM8	2	8000	63	107	818	123,8
GM8 <sup>1)</sup>	2	8000	73	137	848	123,8
GM8	2	10000	63	107	968	132,9
GM8 <sup>1)</sup>	2	10000	73	137	998	132,9
GM8	2	16000	63	107	1168	160,1
GM8 <sup>1)</sup>	2	16000	73	137	1198	160,1

<sup>1)</sup> pour capacité de 4000 kg avec EF 50

Dimensions ABUCompact GMC

Type	Largeur			Longueur				Hauteur		Etrier			
	B mm	B3 mm	B4 mm	L mm	L1 mm	L2 mm	L3 mm	H mm	H1 mm	D1 mm	H2 mm	T mm	B5 mm
GMC	275	115	160	290	175	115	0	196	130	22	66	9	18

Dimensions ABUCompact GMC stationnaire et avec chariot

Type	Brins	Crochet	Chariot	C	C1	C3	D1	D2	A3
				mm	mm	mm	mm	mm	mm
GMC	1	012	HF 3	329	375	46	36	30	19
GMC	2	025	HF 3	374	420	46	36	36	25

Poids et dimensions ABUCompact GMC en fonction de la course du crochet

Type	Brins	Course du crochet	D1 mm	C2 mm	Poids kg
GMC	1	3000	22	359	10,1
GMC	1	6000	22	359	10,7
GMC	1	10000	22	359	11,5
GMC	1	20000	22	394	13,6
GMC	2	3000	22	359	11,2
GMC	2	6000	22	359	12,5
GMC	2	10000	22	394	14,1

## Chariots à direction libre HF ABUS



Tableau des cotes chariots à direction libre HF ABUS

Type	Largeur d'aile BPR mm	Capacité kg	Dimensions mm													Réf.	Poids kg	Type	Largeur d'aile BPR mm	Rayon minimum des virages mm	
			AL	AB	DL	DS	DB	H	HK	HU	LB	LR	LH	SB (max.)	Nmin						Tmax
HF 3	42-120	300	90	85	56	75	22	135	47	29	31	165	17	2	110	20	110243	3,9	HF 3	42 - 70 71 - 85 86 - 120 121 - 180	600 700 1000 1200
HF 3	121-180	300	90	85	56	75	22	135	47	29	31	165	17	2	110	20	110244	4,4			
HF 6	42-120	580	120	100	65	85	30	153	55	32	32	205	19	2	120	20	110245	6,1	HF 6	42 - 70 71 - 85 86 - 120 121 - 180	700 800 1100 1300 1600
HF 6	121-220	580	120	100	65	85	30	153	55	32	32	205	19	2	120	20	110246	6,7			
HF 14	64-125	1400	150	125	80	100	34	193	71	41	33	250	22	2	130	25	74097	11	HF 6	42 - 70 71 - 85 86 - 120 121 - 180 181 - 220	700 800 1100 1300 1600
HF 14	126-200	1400	150	125	80	100	34	193	71	41	33	250	22	2	130	25	74098	11,7			
HF 14	201-300	1400	150	125	80	100	34	193	71	41	33	250	22	2	130	25	74099	12,6	HF 14	64 - 90 91 - 125 126 - 140 141 - 200 201 - 300 301 - 400	1100 1500 1700 2100 2250 2400
HF 14	301-400	1150	150	125	80	100	34	193	71	41	33	250	22	2	130	25	123652	13,3			
HF 22	82-150	2200	180	160	112	140	50	236	90	41	42	320	28	2	160	28	110250	23,2	HF 14	64 - 90 91 - 125 126 - 140 141 - 200 201 - 300 301 - 400	1100 1500 1700 2100 2250 2400
HF 22	151-200	2200	180	160	112	140	50	236	90	41	42	320	28	2	160	28	110251	23,9			
HF 22	201-300	2200	180	160	112	140	50	236	90	41	42	320	28	2	160	28	110252	25,8	HF 22	82 - 125 126 - 140 141 - 200 201 - 300 301 - 400	1700 2100 2200 2300 2500
HF 22	301-400	1800	180	160	112	140	50	236	90	41	42	320	28	2	160	28	123653	27,3			
HF 36	90-155	3600	180	170	112	140	60	253	90	41	50	320	33	2	160	28	110253	29,7	HF 36	90 - 125 126 - 140 141 - 200 201 - 300 301 - 400	1700 2100 2200 2300 2500
HF 36	156-200	3600	180	170	112	140	60	253	90	41	50	320	33	2	160	28	110254	30,4			
HF 36	201-300	3600	180	170	112	140	60	253	90	41	50	320	33	2	160	28	110255	32,2	HF 36	90 - 125 126 - 140 141 - 200 201 - 300 301 - 400	1700 2100 2200 2300 2500
HF 36	301-400	2900	180	170	112	140	60	253	90	41	50	320	33	2	160	28	123654	34,4			
HF 50	100-195	5000	220	190	140	180	70	348	115	90	46	400	54	2	190	40	110529	65,5	HF 50	90 - 125 126 - 200 201 - 300	1800 2000 2200
HF 50	200-305	5000	220	190	140	180	70	348	115	90	44	400	54	2	190	40	110530	70,5			

# Dimensions et Poids

## Chariots électriques EF ABUS

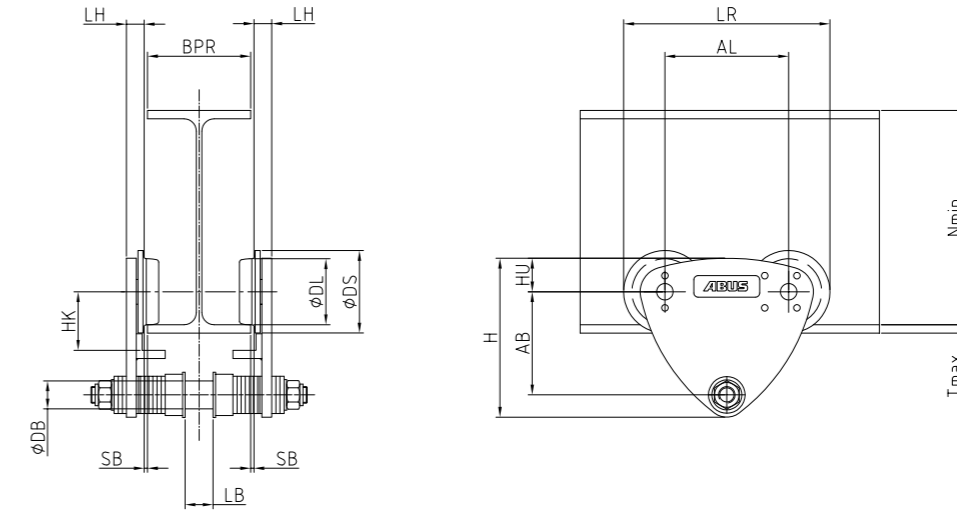
Chariots électriques EF 14 – 36 ABUS

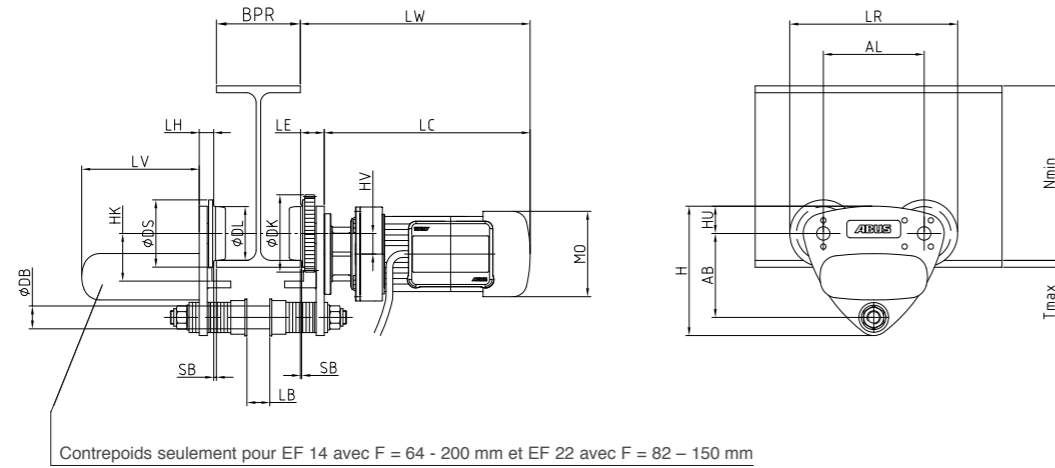

Contrepoids seulement pour EF 14 avec F = 64 - 200 mm et EF 22 avec F = 82 - 150 mm

Chariots électriques EF 50 ABUS



Tableau des cotes chariots électrique EF ABUS

Type	Largeur d'aile BPR mm	Capacité kg	Vitesse m/mn	Puissance kW	Facteur de marche % ED	Dimensions mm																Réf.	Poids kg						
						AL	AB	DL	DS	DK	DB	H	HK	HV	HU	LB	LR	LH	LV	SB (max.)	LE			LW	LC	MO	OK	Nmin	Tmax
EF 14	64-125	1400	5/20	0.06/0.25	50	150	125	80	100	115	34	193	71	31,5	41	33	265	22	175	2	34	389	355	140	-	165	25	124551	37,1
EF 14	126-200	1400	5/20	0.06/0.25	50	150	125	80	100	115	34	193	71	31,5	41	33	265	22	175	2	34	389	355	140	-	165	25	124552	37,8
EF 14	201-300	1400	5/20	0.06/0.25	50	150	125	80	100	115	34	193	71	31,5	41	33	265	22	0	2	34	389	355	140	-	165	25	124553	27,1
EF 14	301-400	1150	5/20	0.06/0.25	50	150	125	80	100	115	34	193	71	31,5	41	33	265	22	0	2	34	389	355	140	-	165	25	124554	27,8
EF 22	82-150	2200	5/20	0.06/0.25	50	180	160	112	140	155	50	236	90	47	41	42	335	28	175	2	39	394	355	140	-	200	28	124555	49,4
EF 22	151-200	2200	5/20	0.06/0.25	50	180	160	112	140	155	50	236	90	47	41	42	335	28	0	2	39	394	355	140	-	200	28	124556	38,6
EF 22	201-300	2200	5/20	0.06/0.25	50	180	160	112	140	155	50	236	90	47	41	42	335	28	0	2	39	394	355	140	-	200	28	124557	40,5
EF 22	301-400	1800	5/20	0.06/0.25	50	180	160	112	140	155	50	236	90	47	41	42	335	28	0	2	39	394	355	140	-	200	28	124558	42
EF 36	90-155	3600	5/20	0.06/0.25	50	180	170	112	140	155	60	253	90	47	41	50	335	33	0	2	44	393	349	140	-	200	28	124559	43,9
EF 36	156-200	3600	5/20	0.06/0.25	50	180	170	112	140	155	60	253	90	47	41	50	335	33	0	2	44	393	349	140	-	200	28	124560	44,2
EF 36	201-300	3600	5/20	0.06/0.25	50	180	170	112	140	155	60	253	90	47	41	50	335	33	0	2	44	393	349	140	-	200	28	124561	46,5
EF 36	301-400	2900	5/20	0.06/0.25	50	180	170	112	140	155	60	253	90	47	41	50	335	33	0	2	44	393	349	140	-	200	28	124562	48,7
EF 50	100-195	5000	5/20	0.09/0.37	50	220	190	140	180	183	70	348	115	30	90	46	403	54	0	2	54	465	411	157	110	230	40	124563	87,9
EF 50	200-305	5000	5/20	0.09/0.37	50	220	190	140	180	183	70	348	115	30	90	44	403	54	0	2	54	465	411	157	110	230	40	124564	92,9

Type	Largeur d'aile BPR mm	Rayon minimum des virages mm
EF 14	64 - 90	1100
	91 - 125	1500
	126 - 140	1700
	141 - 200	2100
	201 - 300	2250
301 - 400	2400	
EF 22	82 - 125	1700
	126 - 140	2100
	141 - 200	2200
	201 - 300	2300
301 - 400	2500	

# Crochet de suspension / crochet de sécurité

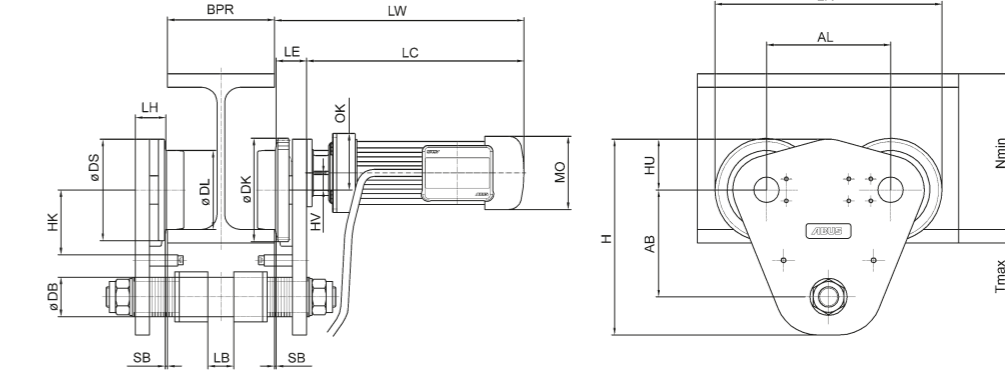
pour palans à chaîne électriques ABUS

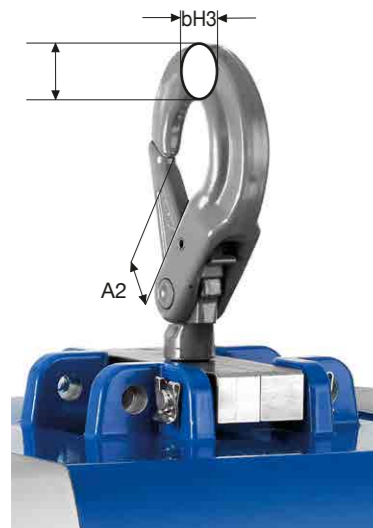

Crochet de suspension



Crochet de sécurité

Vue d'ensemble sur les possibilités d'accrochage des crochets de suspension

Type palan électriques à chaîne	Capacité max. kg	Standard	crochets de suspension		
			Type	Réf.	Augmentation cote C mm
GMC	200	Etrier	BKT 6-10	313237	64
GM2	630	Etrier	BKT 7/8-10	313238	80
GM4	1250	Etrier	BKT 7/8-10	313238	70
GM6	2500	Etrier	BKT 13-10	313239	125

Utilisation avec chariot ABUS

Type palan électriques à chaîne	Réf.	adaptation possible pour chariots
GMC	313237	HF 3
GM2	313238	HF 3 jusqu'à Tmax = 10 mm, HF 6, EF 14
GM4	313238	HF 3 jusqu'à Tmax = 10 mm, HF 6, HF/EF 14
GM6	313239	HF/EF 14 jusqu'à Tmax = 15 mm, HF/EF 22

Type palan électriques à chaîne / Brins	Capacité max. kg	Standard crochet	crochets de sécurité			Iges mm
			Type	Réf.	Augmentation cote C mm	
GMC 1 brin	100	012	BKT 7/8-10	76056	44	193
GMC 2 brins	200	025	BKT 7/8-10	71859	30	193
GM2 1 brin	250	012	BKT 7/8-10	76056	44	193
GM2 1 brin	320	025	BKT 7/8-10	76056	29	193
GM2 2 brins	630	05	BKT 7/8-10	71860	4	227
GM4 1 brin	630	025	BKT 7/8-10	76056	29	193
GM4 2 brins	1250	05	BKT 7/8-10	71860	4	243
GM6 1 brin	1250	05	BKT 13-10	76057	75	278
GM8 1 brin	2000	05	BKT 13-10	76057	75	298

Type	Cotes en mm						
	A2	bH1	bH2	bH3	bH4	d2	dH
BKT 6-10	28	32	42	16	23	36	21
BKT 7/8-10	37	38	48	20	28	45	25
BKT 13-10	54	59	78	32	37	69	39

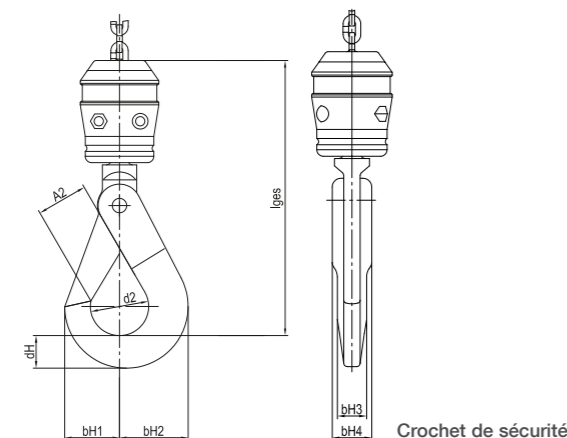

Crochet de sécurité

# Protection anti-collision

pour chariots ABUS HF/EF

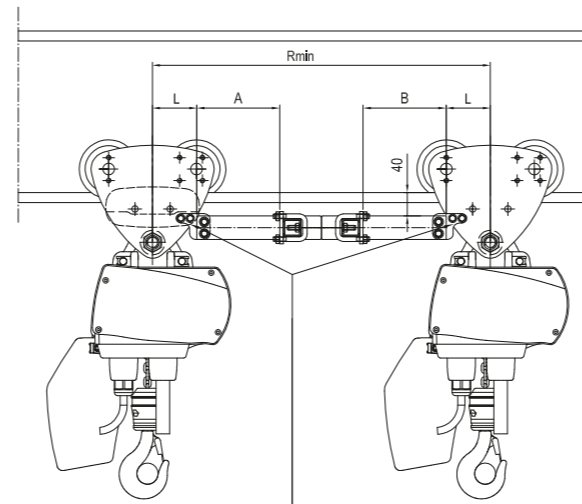

Platine de fixation AN 313992

utilisés sur les chariots HF3, HF6 et HF/EF14 uniquement

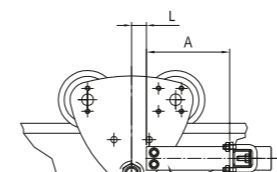

Sur les chariots HF/EF22, HF/EF36 et EF50, les barres tampons sont fixés directement sur les flasques

Type de chariot	Combinaison de palans	Cotes (mm)			
		A	B	L	R min
HF 3	GMC / GMC GMC / GM2 GMC / GM4 GM2 / GM2 GM2 / GM4 GM4 / GM4	192	192	44,5	615
HF 6	GM2 / GM2 GM2 / GM4 GM4 / GM4	192	192	54	634
HF / EF 14	GM2 / GM2 GM2 / GM4 GM2 / GM6	192	192	75	676
	GM4 / GM4	192	192		676
	GM4 / GM6	192	284		768
HF / EF 22	GM6 / GM6	192	284	58	734
	GM6 / GM8	192	284		734
	GM8 / GM8	284	284		826
HF / EF 36	GM6 / GM6	192	192	71	668
	GM6 / GM8	192	284		760
	GM8 / GM8	284	284		852
HF / EF 50	GM8 / GM8	192	284	92	802

### Application

Protection anti-collision par butées mécaniques entre deux chariots palans ABUS sur un rail de roulement.

Largeur d'aile	Réf.
42 - 305 mm	123209
306 - 400 mm	123210

Une butée par côté et par chariot est nécessaire.

# Encombrement des palans électriques à chaîne

ABUCompact GM6 et GM8

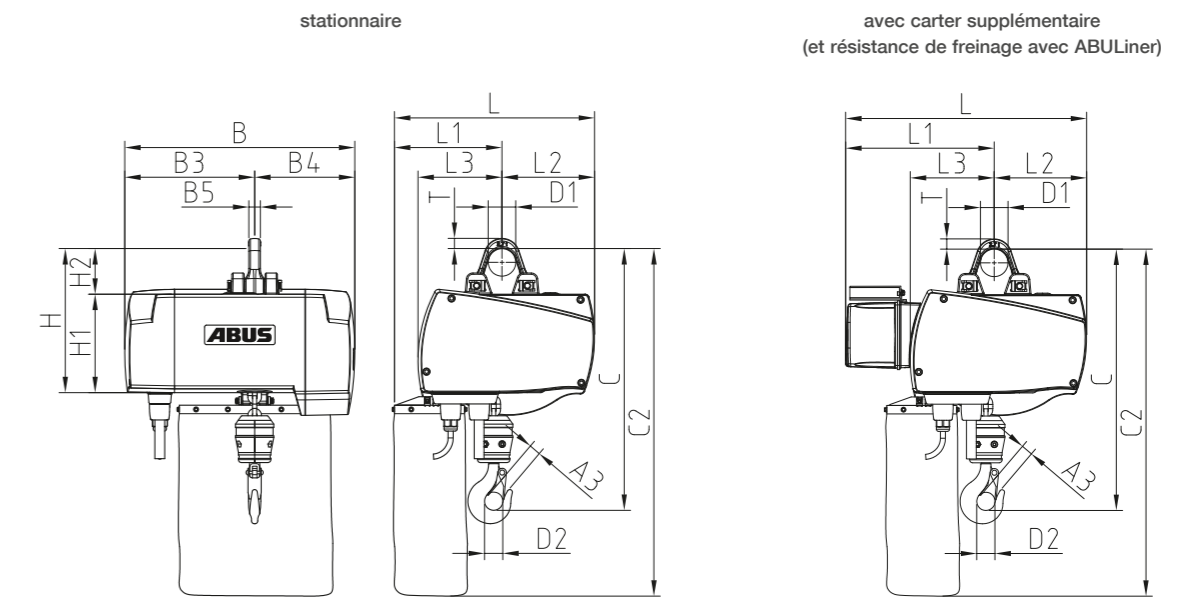

avec chariot à direction libre HF

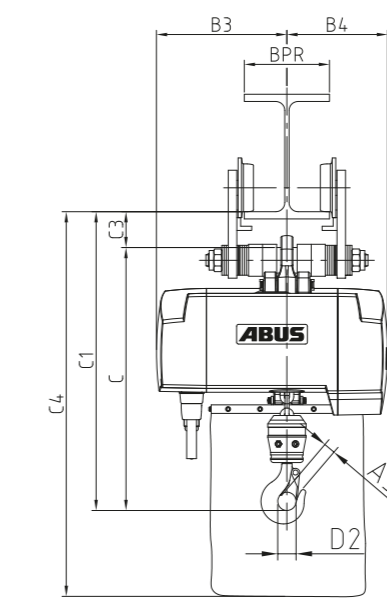

avec chariot électrique EF

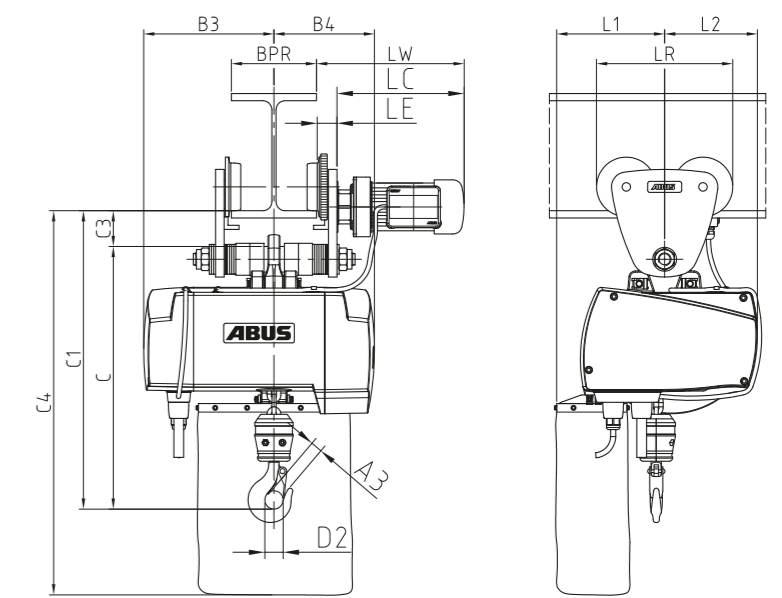

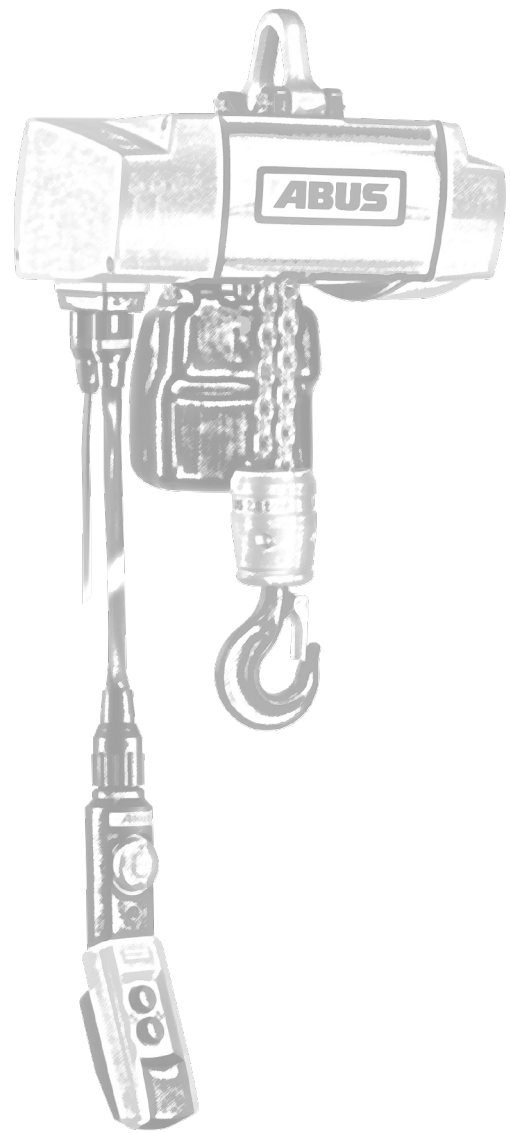
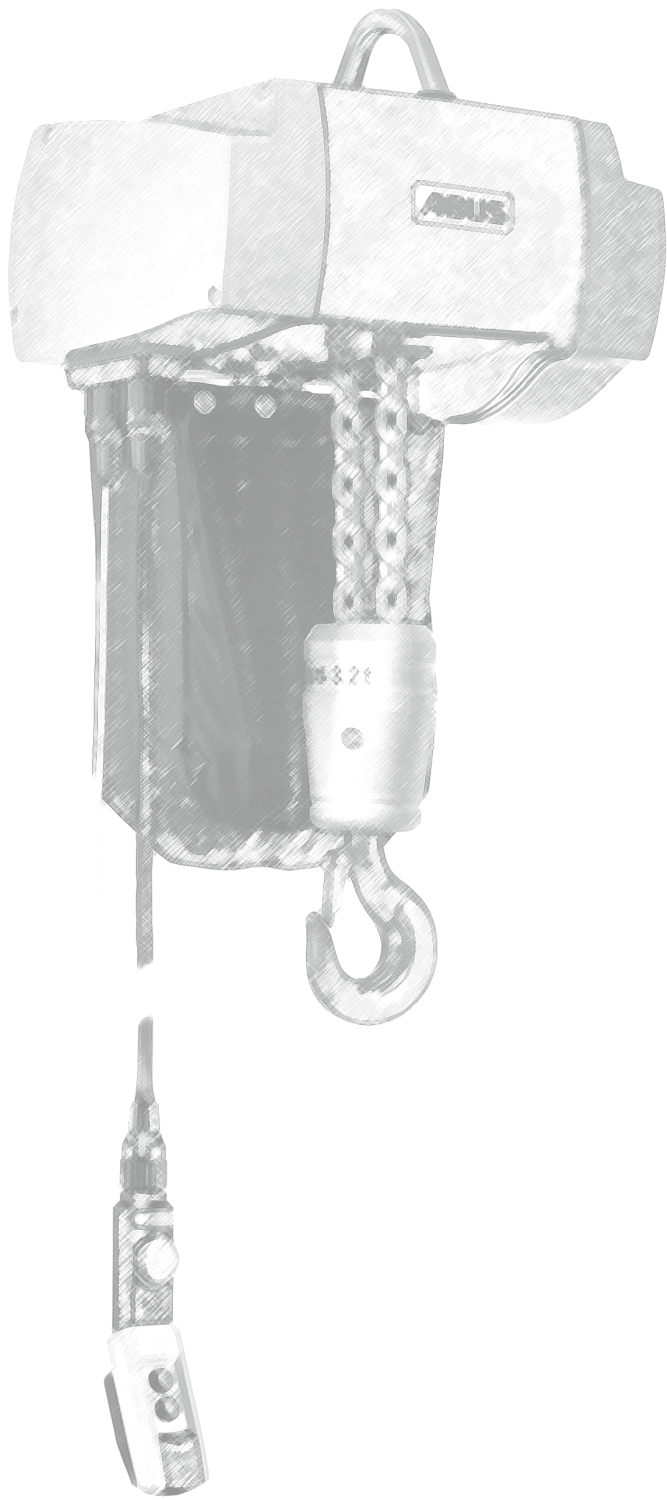

Encombrement  
ABUCompact GM6 et GM8

Veillez déplier la page





# Pour plus d'informations produit...

..nous pouvons vous transmettre de la documentation détaillée de la gamme produits légers ABUS ou ..sur le programme général. Vous pouvez les télécharger directement depuis notre site internet.

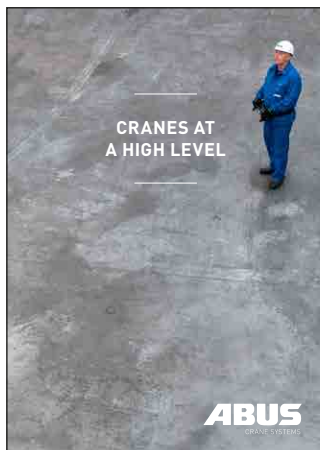

ABUS Image brochure



Programme général



Potences



Le système HB



La structure autoportante HB



Portiques d'atelier

## Merci d'adresser votre demande

Fax: +27 (0)11 7481093

E-Mail: sales@morris.co.za

Nom : \_\_\_\_\_

Société : \_\_\_\_\_

Rue : \_\_\_\_\_

Code postal : \_\_\_\_\_

Téléphone : \_\_\_\_\_

E Mail : \_\_\_\_\_

Date \_\_\_\_\_ Signature \_\_\_\_\_